



PL INSTRUKCJA OBSŁUGI

A S P E N
PRZENOŚNY
KLIMATYZATOR
Z pilotem zdalnego sterowania WiFi



PL **EN** **DE** **FR** **IT** **ES** **CZ** **SK** **HR** Installation and user manual



Uwaga: Przed rozpoczęciem instalacji należy zapoznać się z instrukcją!
Note: Please read the instructions before starting the installation!

Dziękujemy za wybór klimatyzatora przenośnego Termofol Aspen. Urządzenie zostało zaprojektowane z myślą o zapewnieniu komfortu przez cały rok, łącząc funkcje chłodzenia, osuszania, wentylacji i ogrzewania. Dzięki kompaktowej konstrukcji i kółkom transportowym można go łatwo przenosić między pomieszczeniami. Wbudowane Wi-Fi umożliwia zdalne sterowanie za pomocą aplikacji mobilnej.

Niniejsza instrukcja zawiera cenne informacje dotyczące prawidłowego użytkowania i konserwacji urządzenia. Jej uważne przeczytanie zapewni długotrwałą i bezawaryjną pracę urządzenia.



Przed użyciem należy uważnie przeczytać niniejszą instrukcję i zachować ją na przyszłość.

OPIS SYMBOLI



Urządzenie spełnia wymagania określone w kluczowych dyrektywach Unii Europejskiej, zapewniając jego bezpieczne użytkowanie, kompatybilność elektromagnetyczną oraz zgodność z przepisami dotyczącymi ochrony środowiska.

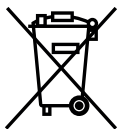

Symbol ten oznacza obowiązek selektywnego zbierania odpadów. Nie wolno wyrzucać zużytego sprzętu razem z odpadami domowymi. Brak selektywnej zbiórki może prowadzić do negatywnych skutków dla środowiska i zdrowia ludzi, wynikających z obecności niebezpiecznych materiałów w sprzęcie. Właściwe postępowanie gospodarstw domowych pozwala na ponowne wykorzystanie, odzysk i recykling zużytego sprzętu elektrycznego i elektronicznego.



Urządzenie zawiera czynnik chłodniczy R290, który jest przyjazny dla środowiska i zgodny z najnowszymi dyrektywami UE dotyczącymi ochrony środowiska. Po zakończeniu okresu eksploatacji klimatyzator należy oddać do odpowiedniego punktu recyklingu.

INSTRUKCJE BEZPIECZEŃSTWA

ABY ZMNIJSZYĆ RYZYKO POŻARU, PORAŻENIA PRĄDEM ELEKTRYCZNYM LUB OBRAŻEŃ:

SPECYFIKACJE ELEKTRYCZNE

- Całe okablowanie musi być zgodne z lokalnymi i krajowymi przepisami elektrycznymi oraz zainstalowane przez wykwalifikowanego elektryka. W przypadku jakichkolwiek pytań dotyczących instrukcji należy skontaktować się z wykwalifikowanym elektrykiem.
- Przed instalacją i uruchomieniem urządzenia sprawdź dostępne zasilanie i usuń wszelkie problemy z okablowaniem.
- Dla Twojego bezpieczeństwa i ochrony, urządzenie jest uziemione poprzez wtyczkę przewodu zasilającego, gdy jest podłączone do odpowiedniego gniazdka ściennego. Jeśli nie masz pewności, czy gniazdka w Twoim domu są prawidłowo uziemione, skonsultuj się z elektrykiem.
- Jeśli przewód zasilający jest uszkodzony, musi zostać wymieniony przez producenta, autoryzowany serwis lub podobnie wykwalifikowaną osobę, aby uniknąć zagrożenia.

WAŻNE INSTRUKCJE BEZPIECZEŃSTWA

- Podłącz do uziemionego gniazda 3-bolcowego.
- Nie usuwaj bolca uziemienia.
- Nie używaj adaptera ani przedłużacza.
- Odłącz klimatyzator od zasilania przed przystąpieniem do serwisowania.
- Urządzenie musi być zainstalowane zgodnie z krajowymi przepisami dotyczącymi instalacji elektrycznych.
- To urządzenie może być używane przez dzieci w wieku 8 lat i starsze, a także osoby o ograniczonych zdolnościach fizycznych, sensorycznych lub umysłowych, lub osoby nieposiadające doświadczenia i wiedzy – pod warunkiem, że są nadzorowane lub zostały poinstruowane w zakresie bezpiecznego użytkowania i rozumieją związane z tym zagrożenia.
- Dzieci nie powinny bawić się urządzeniem. Czyszczenie i konserwacja nie mogą być wykonywane przez dzieci bez nadzoru.
- Małe dzieci powinny być nadzorowane, aby nie bawiły się urządzeniem.

PRAWIDŁOWA UTYLIZACJA PRODUKTU

- Nie stosuj metod przyspieszających proces rozmrażania ani środków czyszczących innych niż zalecane przez producenta.
- Urządzenie należy przechowywać w pomieszczeniu wolnym od źródeł zapłonu działających w sposób ciągły, takich jak otwarty ogień, pracujące urządzenia gazowe lub elektryczne grzejniki.
- Należy pamiętać, że niektóre urządzenia chłodnicze mogą nie wydzielać zapachu.
- Nie uszkodzaj, nie przebijaj ani nie spalaj urządzenia.
- W przypadku awarii urządzenia nie próbuj naprawiać go samodzielnie. Skontaktuj się z wykwalifikowanym serwisem, profesjonalnym technikiem lub autoryzowanym centrum serwisowym wskazanym przez dostawcę.
- Maksymalna ilość czynnika chłodniczego: 260g.



Abymniejszyć ryzyko pożaru, porażenia prądem elektrycznym lub obrażeń podczas korzystania z klimatyzatora, należy przestrzegać powyższych środków ostrożności.

SPECYFIKACJA TECHNICZNA

Model	TERMOFOL ASPEN
Moc chłodnicza	4000 W
Moc grzewcza	3000 W
Wydajność osuszania	1.5 l/h
Pobór mocy/prąd w trybie chłodzenia	1500 W / 6.9 A
Pobór mocy/prąd w trybie grzania	1250 W / 5.7 A
Przepływ powietrza	400 m ³ /h
Znamionowe napięcie / częstotliwość	220-240V~ / 50Hz
Poziom ciśnienia akustycznego	LpA: 54 dB(A) - LwA: 65 dB(A)
Współczynnik efektywności energetycznej (EER)	2.6
Potencjał tworzenia efektu cieplarnianego (GWP)	3
Klasa efektywności energetycznej EER	A
Waga netto	31 kg
Wymiary (S x G x W)	- Urządzenie: 440 x 335 x 710 mm - Opakowanie: 470 x 380 x 880 mm
Czynnik chłodniczy	R290
Zalecana powierzchnia	21-27 m ²
Bezpiecznik miniaturowy	3.15A 250VAC

BUDOWA KLIMATYZATORA

PRZÓD

- 1 Panel sterowania
- 2 Wylot chłodnego powietrza
- 3 Odbiornnik sygnału z pilota
- 4 Pilot zdalnego sterowania
- 5 Uchwyt transportowy

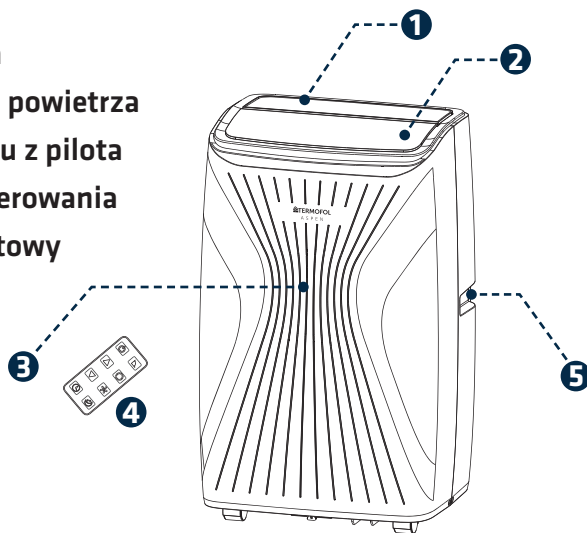

TYŁ

- 6 Rura odprowadzająca powietrze
- 7 Wlot powietrza parownika
- 8 Gniazdo odpływu

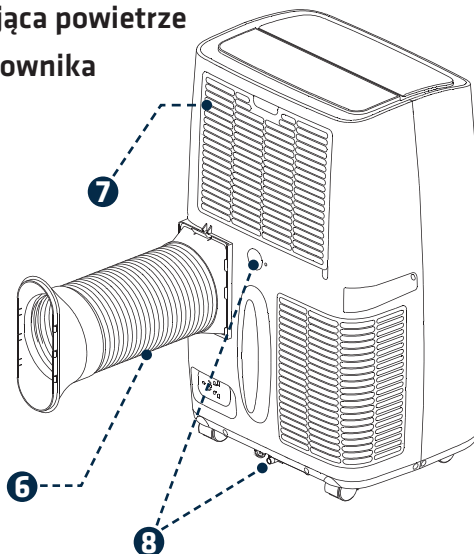

*Rysunki w tej instrukcji są oparte na widoku zewnętrznym standardowego modelu.

W związku z tym kształt może różnić się od kształtu wybranego klimatyzatora.

PANEL STEROWANIA

W tej części opisano prawidłowe działanie klimatyzatora przenośnego.

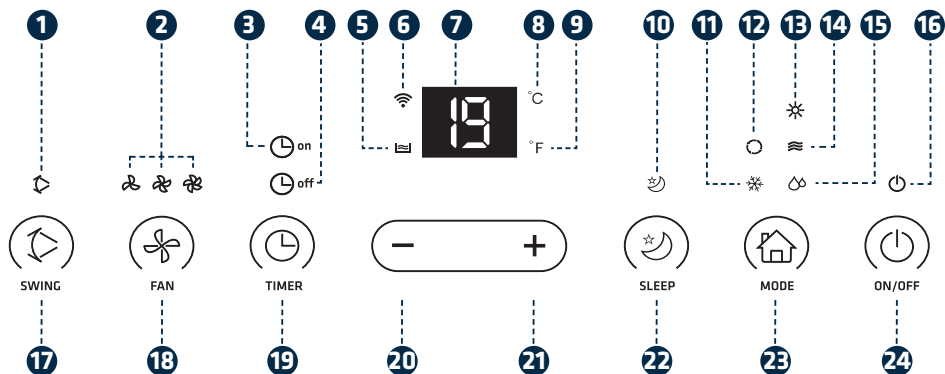

GÓRNE SYMBOLE

- | | | |
|--|----------------------|----------------------|
| 1 Funkcja Swing | 6 Wi-Fi | 12 Tryb automatyczny |
| 2 Prędkość wentylatora (niski, średni, wysoki) | 7 Wyświetlacz LED | 13 Tryb grzania |
| 3 Opóźnienie włączenia | 8 Jednostka temp. °C | 14 Tryb wentylatora |
| 4 Opóźnienie wyłączenia | 9 Jednostka temp. °F | 15 Tryb osuszania |
| 5 Pełny zbiornik wody | 10 Funkcja uśpienia | 16 Włącz/wyłącz |
| | 11 Tryb chłodzenia | |

DOLNE PRZYCISKI STERUJĄCE

- | | |
|--|--|
| 17 Swing
- Wł/wył. ruchu żaluzji powietrznych | 21 Przycisk zwiększania czasu/temperatury |
| 18 Wentylator
- Regulacja prędkości wentylatora | 22 Sleep - Aktywacja energooszczędnego trybu nocnego |
| 19 Timer
- Ustawianie timera wł/wył urządzenia | 23 Mode
- Przełączanie między trybami pracy |
| 20 Przycisk obniżania czasu/temperatury | 24 ON/OFF
- Włączanie lub wyłączenie urządzenia |

OBSŁUGA PANELU STEROWANIA

TRYB AUTOMATYCZNY, CHŁODZENIE, OSUSZANIE I WENTYLATOR.



ON/OFF

1. Włączanie urządzenia

- Podłącz urządzenie, a wyda ono jeden sygnał dźwiękowy.
- Naciśnij przycisk zasilania  , aby włączyć klimatyzator.



Dioda LED wyświetla temperaturę w pomieszczeniu i działa w trybie automatycznym.

2. Wybór trybu pracy



MODE

Naciśnij przycisk **MODE**  , aby wybrać żądany tryb:



3. Regulacja temperatury

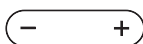

Zakres temperatur: **15°C do 31°C**, regulowany co 1°C.

Naciśnij "+", aby zwiększyć lub "-", aby zmniejszyć temperaturę.

Dioda LED wyświetla temperaturę docelową przez 5 sekund, a następnie pokazuje temperaturę w pomieszczeniu.

4. Regulacja prędkości wentylatora



FAN

Naciśnij przycisk wentylatora, aby wybrać żądaną prędkość wentylatora:



5. Funkcja Swing



SWING

Naciśnij przycisk **Swing**  , aby uruchomić lub zatrzymać ruch żaluzji powietrznych.

6. Wyłączenie zasilania







ON/OFF

Naciśnij ponownie przycisk zasilania  , aby wyłączyć urządzenie. Przed wyłączeniem urządzenie wyemituje sygnał dźwiękowy.

ZASADA DZIAŁANIA KAŻDEGO TRYBU

W tej sekcji wyjaśniono działanie każdego trybu pracy, w tym automatycznego przełączania, pracy wentylatora i regulacji temperatury w trybach chłodzenia, osuszania, ogrzewania i automatycznym.

Tryb automatyczny

- Po wybraniu trybu  czujnik temperatury wewnętrznej **automatycznie wybierze** żądany tryb pracy:
- Gdy temperatura w pomieszczeniu wynosi $\geq 24^{\circ}\text{C}$, urządzenie automatycznie przejdzie w tryb .
- Gdy temperatura w pomieszczeniu osiągnie 23°C , urządzenie automatycznie przejdzie w tryb .
- Gdy temperatura w pomieszczeniu wynosi $<22^{\circ}\text{C}$, urządzenie automatycznie wybierze tryb .

Tryb osuszania

- Górny wentylator odśrodkowy działa na niskich obrotach, a prędkość nie może być regulowana.
- Sprężarka i dolny wentylator odśrodkowy zatrzymują się po 8 minutach pracy, a następnie uruchamiają ponownie po 6 minutach.
- Urządzenie utrzymuje stałą temperaturę w trybie osuszania, a jej zmiana nie jest możliwa.

Tryb chłodzenia

- Gdy temperatura w pomieszczeniu jest wyższa od ustawionej, sprężarka zaczyna pracować.
- Gdy temperatura w pomieszczeniu jest niższa od ustawionej, sprężarka zatrzymuje się, a górny wentylator działa z prędkością ustawioną pierwotnie.



Tryb wentylatora

- Górny wentylator odśrodkowy działa z ustawioną prędkością, podczas gdy sprężarka i dolny wentylator odśrodkowy nie pracują.
- Zmiana temperatury nie jest możliwa.





Tryb ogrzewania

- Gdy temperatura w pomieszczeniu jest wyższa od ustawionej, urządzenie przestaje grzać.
- Gdy temperatura w pomieszczeniu jest niższa od ustawionej, urządzenie zaczyna grzać.

Działanie timera

- Naciśnij przycisk , aby ustawić **automatyczny czas wyłączenia** podczas pracy urządzenia.
- Naciśnij przycisk , aby ustawić **automatyczny czas włączenia**, gdy urządzenie jest wyłączone.
- Czas można regulować **w zakresie od 1 godziny do 24 godzin**. Naciśnij "+", aby zwiększyć lub "-", aby zmniejszyć czas **w 1-godzinnych odstępach**.

Operacja uśpienia

- Operacja  jest dostępna tylko w trybie .
- Naciśnij przycisk  w trybie , aby przejść do trybu uśpienia. Górny wentylator odśrodkowy automatycznie przełączy się na niską prędkość.
- Ustawiona temperatura wzrośnie o 1°C po 1 godzinie i o 2°C po 2 godzinach.
- Po 6 godzinach urządzenie przestanie działać.

Funkcja Swing

- Po włączeniu trybu wahadłowego żaluzje powietrzne automatycznie poruszają się w górę i w dół.
- Aby zatrzymać ruch, naciśnij przycisk ponownie.

Główna płyta sterująca posiada funkcję pamięci. Gdy urządzenie jest gotowe do pracy, ale pozostaje w trybie czuwania, zachowuje wcześniej ustawiony tryb pracy. Po włączeniu urządzenia, urządzenie automatycznie wznowi ostatnio wybrany tryb bez potrzeby ponownej konfiguracji. (Funkcja ta nie jest dostępna, gdy urządzenie działa w trybie automatycznym).

PILOT ZDALNEGO STEROWANIA

PRZYCISKI NA PILOCIE ZDALNEGO STEROWANIA



Zasilanie

Naciśnij ten przycisk, aby uruchomić urządzenie po włączeniu lub zatrzymać je podczas pracy



Swing

Używany do automatycznego ruchu żaluzji powietrznych.



Strzałki

Służą do regulacji temperatury w pomieszczeniu i timera.



Tryby

Naciśnij ten przycisk, aby wybrać tryb pracy.



Timer

Służą do ustawiania automatycznego wyłączenia i automatycznego włączenia.



Wentylator

Służą do sekwencyjnego wybierania prędkości wentylatora.



Sleep

Służą do ustawiania lub anulowania trybu 

JAK ZAINSTALOWAĆ BATERIE

Wkładanie baterii

- Przesuń pokrywę, aby ją otworzyć.
- Upewnij się, że kierunek jest prawidłowy.

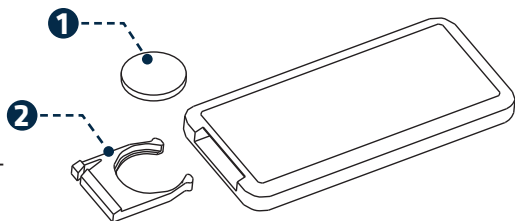

1. Otwórz tylną pokrywę i zdejmij folię izolacyjną z baterii.
2. Włóż baterie do gniazda, ustawiając anodę i katodę we właściwych kierunkach.
3. Umieść na tylnej okładce.

UWAGA

- Anoda i katoda baterii muszą odpowiadać znakom "+" i "-" na pilocie zdalnego sterowania.
- Nie należy używać nowych ogniw razem z ogniwami zużytymi.
- W przypadku dłuższego nieużywania należy wyjąć baterie.
- Aby zapobiec zanieczyszczeniu środowiska, należy wyjąć zużyte baterie i zutylizować je w bezpieczny i odpowiedni sposób.

SPOSÓB UŻYCIA

- Aby sterować klimatyzatorem, należy skierować pilota zdalnego sterowania na odbiornik sygnału.

Pilot zdalnego sterowania będzie obsługiwał klimatyzator z odległości do 5 metrów (16,4 stopy), gdy zostanie skierowany na odbiornik sygnału klimatyzatora.

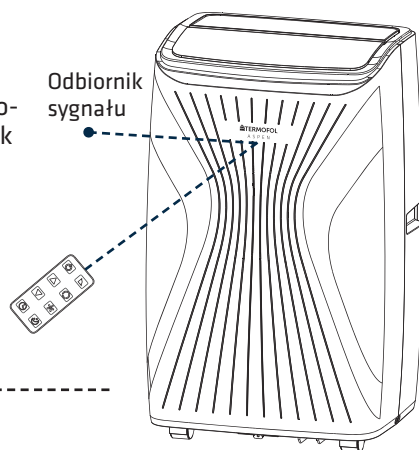
**ZABEZPIECZENIA URZĄDZENIA****WARUNKI PRACY**

Urządzenie zabezpieczające może zadziałać i zatrzymać urządzenie w przypadku:

Tryb	Stan
Chłodzenie	Temp. powietrza w pomieszczeniu przekracza 43°C
	Temperatura w pomieszczeniu jest niższa niż 15°C
Osuszanie	Temperatura w pomieszczeniu jest niższa niż 15°C
Ogrzewanie	Temperatura w pomieszczeniu przekracza 31°C

Jeśli klimatyzator pracuje w trybie CHŁODZENIA lub OSUSZANIA przy otwartych drzwiach lub oknie przez długi czas, gdy wilgotność względna przekracza 80%, z wylotu może kapać rosa.

FUNKCJE OCHRONNE

1. Urządzenie ochronne będzie działać w następujących przypadkach:

- Ponowne uruchomienie urządzenia natychmiast po zatrzymaniu pracy lub zmianie trybu podczas pracy wymaga odczekania 3 minut.

2. Jeśli wtyczka zostanie wyjęta, po ponownym uruchomieniu urządzenie powróci do pierwotnego trybu.

- TIMER ON i TIMER OFF muszą zostać ustawione ponownie.

ODPROWADZANIE WODY

Ważna informacja: To urządzenie wyposażone jest w wbudowany system recyklingu skroplonej wody. Część skroplonej wody jest ponownie wykorzystywana pomiędzy skraplaczem a płytą wodną.

- Gdy poziom wody osiągnie górny limit, włączy się wyłącznik pływakowy, a wskaźnik (E4) zaświeci się, przypominając o konieczności spuszczenia wody. Wyłącz urządzenie, przenieś je, zdejmij korek spustowy i spuść wodę. Po spuszczeniu wody zamontuj korek, aby zapobiec wyciekom.
- Jeśli urządzenie jest umieszczone w miejscu umożliwiającym ciągłe odprowadzanie wody, można również podłączyć wąż spustowy do otworu spustowego w celu bezpośredniego odprowadzania wody.

KONSERWACJA

KONSERWACJA KLIMATYZATORA



- 1. Wyłącz zasilanie**
Przed odłączeniem urządzenia od źródła zasilania należy je wyłączyć.



- 2. Przecierać miękką i suchą ściereczką**
Jeśli klimatyzator jest bardzo zabrudzony, do jego czyszczenia należy użyć letniej wody (poniżej 40°C) i miękkiej ściereczki.



- 3. Nie używaj substancji lotnych**
Do czyszczenia klimatyzatora nie należy używać benzyny, alkoholu ani proszku do polerowania.



- 4. Woda może spowodować porażenie prądem lub uszkodzenie klimatyzatora.**
Nigdy nie polewać urządzenia wodą.

KONSERWACJA FILTRA POWIETRZA

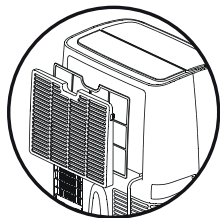

- 1. Wyłącz klimatyzator i wyjmij filtr powietrza**

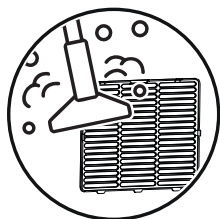

- 2. Wyczyść i ponownie zainstaluj filtr powietrza**

Jeśli filtr jest bardzo zabrudzony, umyj go letnią wodą z dodatkiem łagodnego detergentu. Przed ponownym zamontowaniem wysusz go w zacienionym, chłodnym miejscu.



- 3. Zalecenia dotyczące regularnego czyszczenia**

Filtr powietrza należy czyścić co 100 godzin użytkowania. Jeśli urządzenie jest używane w zapyłonym środowisku, należy je czyścić co dwa tygodnie.

KONSERWACJA PO UŻYCIU



- 1. Spuścić wodę**

Zdejmij gumowe zatyczki z otworu spustowego, aby opróżnić go z pozostałej wody.



- 2. Suszenie urządzenia**

Uruchom tryb tylko wentylatora na kilka godzin, aby zapobiec gromadzeniu się pleśni.



- 3. Wyłącz i przechowuj prawidłowo**





Odłącz klimatyzator, wyjmij baterie pilota i przechowuj go w bezpiecznym miejscu.





- 4. Wyczyść i zabezpiecz komponenty**

Umyj i ponownie zainstaluj filtr powietrza. Usuń węże powietrzne i przechowaj je, zamykając otwory.

ROZWIĄZYWANIE PROBLEMÓW

Problem	Możliwa przyczyna	Rozwiązanie
<p>Nie działa</p> 	<ul style="list-style-type: none"> • Zadziałało zabezpieczenie lub przepalił się bezpiecznik. • Opóźnienie bezpieczeństwa urządzenia jest aktywne (odczekaj 3 minuty). • Baterie pilota są wyczerpane. • Wtyczka nie jest prawidłowo włożona. 	<ul style="list-style-type: none"> • Sprawdź i zresetuj zabezpieczenie lub wymień bezpiecznik. • Oczekaj 3 minuty i uruchom ponownie urządzenie. • Wymień baterie pilota zdalnego sterowania . • Upewnij się, że wtyczka jest prawidłowo podłączona.
<p>Działa tylko przez krótki czas</p> 	<ul style="list-style-type: none"> • Ustawiona temperatura jest zbyt zbliżona do temperatury pokojowej. • Wylot powietrza jest zablokowany. 	<ul style="list-style-type: none"> • Obniżyć ustawioną temperaturę. • Usunąć wszelkie przeszkody z wylotu powietrza.
<p>Działa, ale nie chłodzi</p> 	<ul style="list-style-type: none"> • Drzwi lub okno są otwarte. • Inne źródło ciepła (grzejnik, lampa itp.) wpływa na wydajność. • Filtr powietrza jest zabrudzony. • Wylot lub wlot powietrza jest zablokowany. • Ustawiona temperatura jest zbyt wysoka. 	<ul style="list-style-type: none"> • Zamknij drzwi i okna. • Usunąć lub wyłączyć pobliskie źródła ciepła. • Wyczyścić filtr powietrza. • Sprawdź, czy wylot/wlot powietrza nie jest zablokowany. • Obniż ustawienie temperatury.
<p>Wycieki wody podczas przemieszczania</p> 	<ul style="list-style-type: none"> • Kondensat nie został odprowadzony przed przeniesieniem. • Urządzenie jest umieszczone na nierównej powierzchni . 	<ul style="list-style-type: none"> • Przed przeniesieniem urządzenia należy spuścić z niego wodę. • Umieścić klimatyzator na płaskiej, stabilnej powierzchni .
<p>Nie działa, wskaźnik "E4" jest włączony</p> 	<ul style="list-style-type: none"> • Zbiornik wody jest pełny. 	<ul style="list-style-type: none"> • Zdejmij gumowy korek, aby spuścić wodę. • Jeśli problem nie ustąpi, należy skontaktować się z wykwalifikowanym technikiem serwisu.

Problem	Możliwa przyczyna	Rozwiązanie
<p>Wyświetlany kod błędu "E2"</p> 	<ul style="list-style-type: none"> Awaria lub uszkodzenie czujnika temperatury w pomieszczeniu. 	<ul style="list-style-type: none"> Wymień czujnik temperatury pomieszczenia
<p>wyświetlany kod błędu "E3"</p> 	<ul style="list-style-type: none"> Czujnik rury parownika uległ awarii lub uszkodzeniu. 	<ul style="list-style-type: none"> Wymień czujnik rury parownika.
<p>Zatrzymanie chłodzenia z powodu ochrony przed zamarzaniem.</p> 	<ul style="list-style-type: none"> Urządzenie przechodzi w tryb przeciwwamrozeniowy, aby zapobiec zamarzaniu. 	<ul style="list-style-type: none"> Jest to normalna funkcja. Urządzenie wznowi chłodzenie automatycznie po zakończeniu cyklu przeciwwamrozeniowego.

AKCESORIA INSTALACYJNE

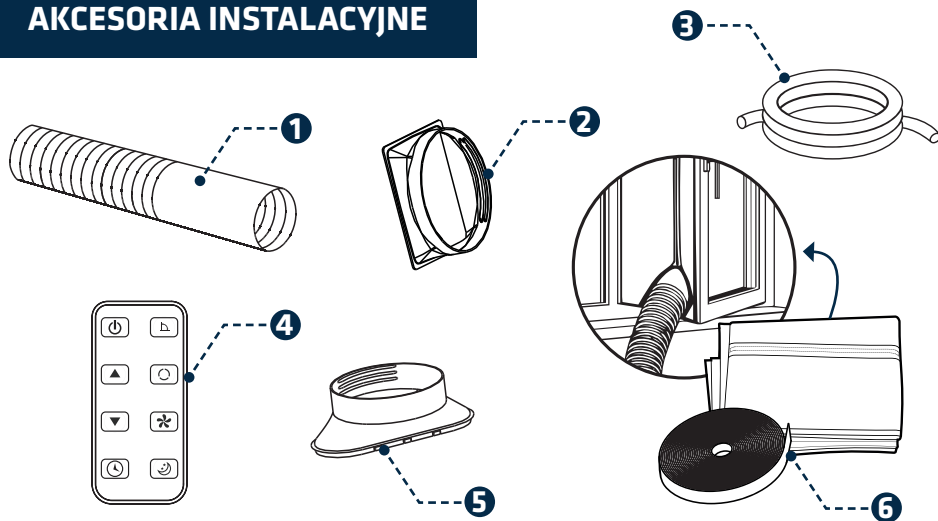

1 Kanał wylotowy powietrza

2 Złącze wylotu powietrza

3 Rurka spustowa

4 Pilot zdalnego sterowania

5 Adapter do okna

6 Uszczelka okienna z rękawem do klimatyzatora

NAJLEPSZE UMIEJSCOWIENIE KLIMATYZATORA

- Umieść urządzenie w pobliżu okna, drzwi lub okna francuskiego.
- Zachowaj minimalną odległość 60 cm (19 ½ cala) między wylotem powietrza a ścianami lub przeszkodami.
- Upewnij się, że wylot powietrza ma odpowiednią przestrzeń w pobliżu okna, drzwi, okna francuskiego lub otworu w ścianie.
- Nie blokuj wylotu ani wlotu powietrza siatką ochronną ani żadną przeszkodą.

INSTALACJA RURY WYLOTOWEJ I ADAPTERA

Jak podłączyć złącza do kanału wylotowego powietrza:

1. Przedłuż przewód wylotowy powietrza, wyciągając oba jego końce.



2. Przykręć przewód wylotowy powietrza do złącza przewodu wylotowego powietrza.

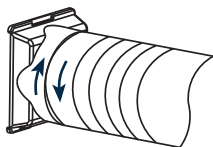

3. Podłącz złącze okna do plastikowego adaptera.

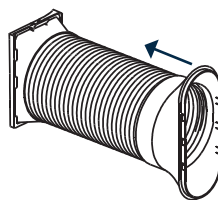

4. Podłącz złącze kanału wylotowego powietrza do urządzenia.

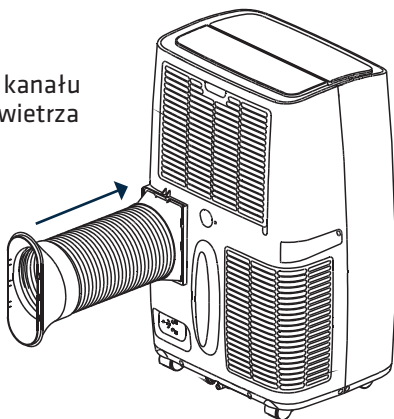

JAK PODŁĄCZYĆ URZĄDZENIE DO WIFI

POBIERZ APLIKACJĘ

Zeskanuj kod QR po prawej stronie, aby rozpocząć procedurę pobierania aplikacji, lub znajdź aplikację "Termofol Smart" w sklepie APP Store lub Google Play, otwórz aplikację i zarejestruj się, podając swój numer telefonu lub adres e-mail.



Android



Apple



REJESTRACJA KONTA W APLIKACJI

- 1 Otwórz aplikację Termofol Smart i wybierz opcję "Zarejestruj się" na pierwszym ekranie.
- 2 Na następnym ekranie wybierz kraj instalacji i wprowadź swój adres e-mail.

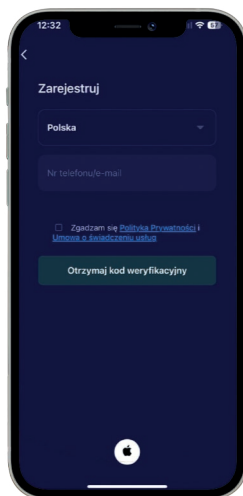

- 3** Sprawdź swoją skrzynkę e-mail, aby uzyskać kod weryfikacyjny i wprowadź go na ekranie rejestracji.

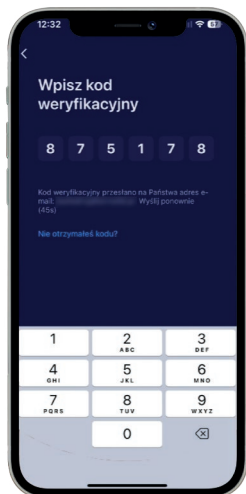

- 4** Ustaw hasło do swojego konta, które będzie używane do przyszłych logowań. Zakończ proces rejestracji.

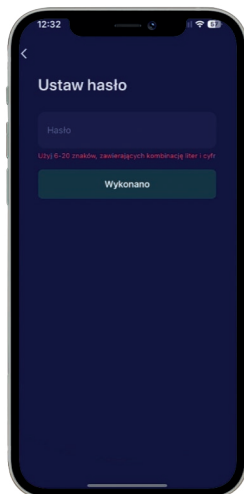

POŁĄCZENIE Z WIFI

- 1** Podłącz urządzenie, a przejdzie ono w tryb czuwania. (Jeśli urządzenie włączy się automatycznie, naciśnij przycisk zasilania, aby przełączyć je w tryb czuwania).
- 2** In modalità standby, tieni premuto il pulsante modalità per 5 secondi fin-

ché il dispositivo emette un segnale acustico. Attendi che l'indicatore WiFi lampeggi rapidamente, indicando l'ingresso nella modalità di configurazione. Se l'indicatore WiFi non si accende, ripeti il processo. (Dopo l'accensione, il dispositivo entrerà automaticamente in modalità di associazione).

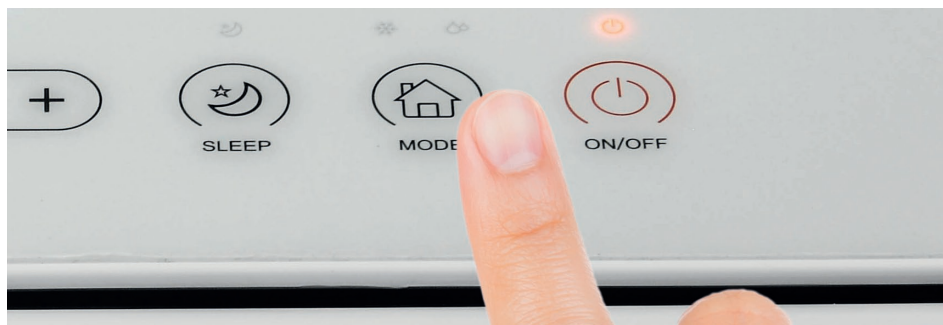

- 3** Gdy wskaźnik WiFi zacznie szybko migać, otwórz aplikację **Termofol Smart APP** i wybierz opcję "**Dodaj urządzenie**".

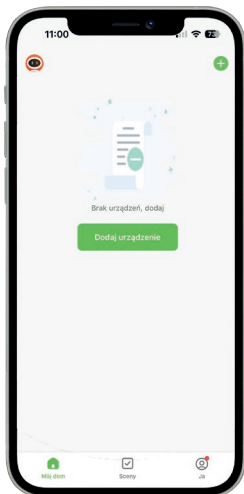

- 4** Wybierz "**Duże urządzenia domowe**" --> "**Prze-nośny klimatyzator**". Postępuj zgodnie z **instrukcją**, aby zakończyć parowanie WiFi. Po sparowaniu wskaźnik WiFi będzie świecił światłem ciągłym. Jeśli parowanie nie powiedzie się, powtórz powyższe kroki.

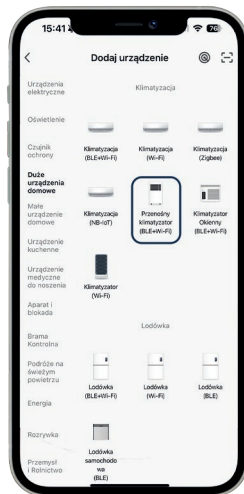

- 5** Urządzenie Termofol Aspen zostało pomyślnie sparowane z Termofol Smart. Po kliknięciu przycisku Wykonane, pojawi się ekran sterowania.

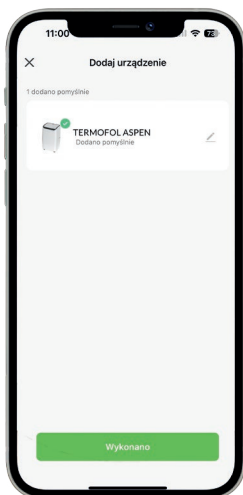

- 6** Teraz można sterować urządzeniem za pomocą aplikacji Termofol Smart.

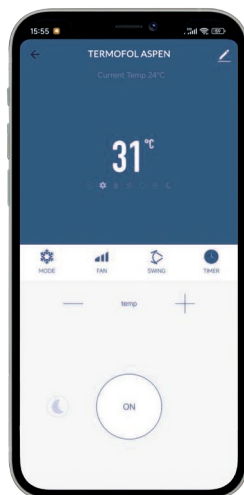

INFORMACJE O UŻYTKOWANIU

GWARANCJA

Producent udziela 2-letniej gwarancji od daty zakupu. Naprawy gwarancyjne mogą być wykonywane wyłącznie przez autoryzowane centrum serwisowe. Przy zgłaszaniu roszczenia gwarancyjnego należy przedłożyć oryginalny dowód zakupu (z datą zakupu).

Gwarancja nie obejmuje:

- Normalnego zużycia
- Niewłaściwego użytkowania, takiego jak przeciążenie urządzenia lub używanie niezatwierdzonych akcesoriów
- Uszkodzeń spowodowanych siłą lub wpływami zewnętrznymi
- Uszkodzeń wynikających z nieprzestrzegania instrukcji obsługi (np. niewłaściwe podłączenie elektryczne lub błędna instalacja)
- Urządzeń częściowo lub całkowicie rozmontowanych

ŚRODKI OSTROŻNOŚCI

- Trzymaj urządzenie co najmniej 1 metr od telewizorów lub radia, aby uniknąć zakłóceń elektromagnetycznych.
- Nie wystawiaj urządzenia na bezpośrednie działanie promieni słonecznych, aby zapobiec odbarwieniom powierzchni.
- Nie przechylaj urządzenia o więcej niż 35° ani nie obracaj go do góry nogami podczas transportu.
- Umieść urządzenie na płaskiej powierzchni z maksymalnym nachyleniem 5°.
- Urządzenie działa bardziej efektywnie w określonych warunkach pomieszczenia (zobacz Specyfikacje techniczne).
- Opróżnij tacę na skropliny przed przechowywaniem urządzenia, aby przedłużyć jego żywotność.
- Nie używaj rozpuszczalników chemicznych (np. benzyny, środków czyszczących na bazie alkoholu) do czyszczenia powierzchni, ponieważ może to spowodować uszkodzenia.
- Zawsze odłączaj zasilanie przed demontażem lub instalacją filtra wlotu powietrza.
- Jeśli musisz przenieść urządzenie, najpierw opróżnij zbiornik na wodę.
- Usuń baterię z urządzenia przed jego utylizacją. Utylizuj baterię w sposób bezpieczny.
- Odłącz urządzenie przed czyszczeniem, konserwacją lub napełnianiem.



EN USER MANUAL

A S P E N
PORTABLE
AIR CONDITIONER
with WiFi remote control

English



EN

Installation and user manual



Note: Please read the instructions before starting the installation!

Thank you for choosing the Termofol Aspen portable air conditioner. The device is designed to provide comfort all year round, combining cooling, dehumidification, ventilation and heating functions. Thanks to its compact design and transport wheels, it can be easily moved between rooms. Built-in Wi-Fi allows remote control using a mobile app.

This manual contains valuable information on the proper use and maintenance of the appliance. Reading it carefully will ensure long-lasting and trouble-free operation.



Before use, please read this manual carefully and keep it for future reference.

SYMBOLS DESCRIPTION



The device complies with the key directives of the European Union, ensuring safe use, electromagnetic compatibility, and compliance with environmental protection regulations.

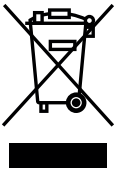

This symbol indicates the obligation of selective waste collection. Used equipment must not be disposed of with household waste. Failure to collect waste selectively may have negative effects on the environment and human health due to the presence of hazardous materials in the equipment. Proper disposal by households enables the reuse, recovery, and recycling of waste electrical and electronic equipment.



The appliance contains R290 refrigerant, which is environmentally friendly and complies with the latest EU environmental directives. At the end of its service life, the air conditioner should be taken to an appropriate recycling point.

SAFETY INSTRUCTIONS

TO REDUCE THE RISK OF FIRE, ELECTRIC SHOCK OR INJURY:

ELECTRICAL SPECIFICATIONS

- All wiring must comply with local and national electrical codes and be installed by a qualified electrician. If you have any questions regarding the instructions, contact a qualified electrician.
- Check the available power supply and resolve any wiring issues before installing or operating the unit.
- For your safety and protection, this unit is grounded through the power cord plug when connected to a matching wall outlet. If you are unsure whether the wall outlets in your home are properly grounded, consult an electrician.
- If the power supply cord is damaged, it must be replaced by the manufacturer, an authorized service agent, or a similarly qualified person to avoid a hazard.

IMPORTANT SAFETY INSTRUCTIONS

- Plug into a grounded 3-prong outlet.

Do not remove the ground prong.

Do not use an adapter or extension cord.

Unplug the air conditioner before servicing.

The appliance shall be installed in accordance with national wiring regulations.

This appliance can be used by children aged 8 years and above, as well as persons with reduced physical, sensory, or mental capabilities, or those lacking experience and knowledge, if they have been given supervision or instruction on its safe use and understand the associated hazards.

Children shall not play with the appliance. Cleaning and maintenance must not be performed by children without supervision.

Young children should be supervised to ensure they do not play with the appliance.

CORRECT DISPOSAL OF THIS PRODUCT

- Do not use means to accelerate the defrosting process or to clean other than those recommended by the manufacturer.
- The appliance shall be stored in a room without continuously operating ignition sources, for example: open flames, an operating gas appliance, or an operating electric heater.
- Be aware that refrigerators may not contain an odor.
- Do not pierce or burn.
- In case of device failure, do not attempt to repair it yourself. Contact a qualified service provider, professional technician, or an authorized service center recommended by the supplier.
- The maximum refrigerant charge amount: 260g



To reduce the risk of fire, electric shock, or injury when using the air conditioner, follow the above safety precautions.

TECHNICAL SPECIFICATION

Model	TERMOFOL ASPEN
Cooling Capacity	4000 W
Heating Capacity	3000 W
Dehumidifying Capacity	1.5 l/h
Cooling Input Power/Current	1500 W / 6.9 A
Heating Input Power/Current	1250 W / 5.7 A
Air Flow Volume	400 m ³ /h
Rated Voltage / Frequency	220-240V~ / 50Hz
Sound Pressure Level	LpA: 54 dB(A) - LwA: 65 dB(A)
Rated Energy Efficiency Ratio (EER _{rated})	2.6
Global Warming Potential (GWP)	3
EER Rated Class	A
Net Weight	31 kg
Dimensions (W × D × H)	- Body: 440 × 335 × 710 mm - Package: 470 × 380 × 880 mm
Refrigerant	R290
Applying Space	21-27 m ²
Miniature Fuse	3.15A 250VAC

PARTS IDENTIFICATION

FRONT

- 1 Control panel
- 2 Cool air outlet
- 3 Remote signal receiver
- 4 Remote control
- 5 Transport handle

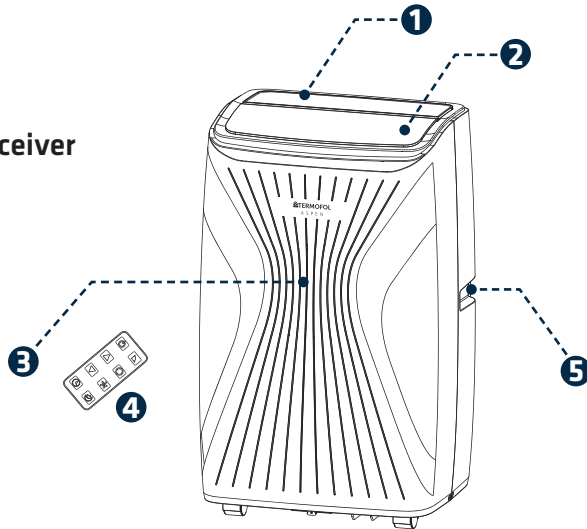

BACK

- 6 Exhaust hose
- 7 Evaporator air intake
- 8 Continuous drain outlet

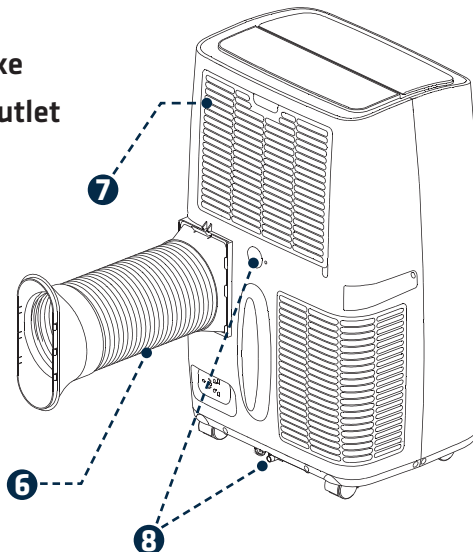

*The figures in this manual are based on the external view of a standard model.

Consequently, the shape may differ from that of the air conditioner you have selected.

CONTROL PANEL

This section explains the proper operation of the mobile air conditioner.

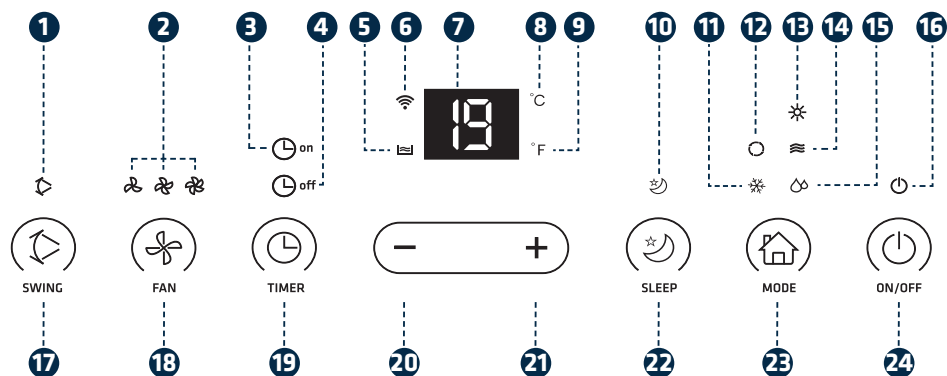

UPPER INDICATORS

- | | | |
|---|------------------------------|---------------------------|
| 1 Swing function | 6 Wi-Fi | 12 Automatic mode |
| 2 Fan speed
(low, medium, high) | 7 LED display | 13 Heating mode |
| 3 Timer on delay | 8 °C temperature unit | 14 Fan mode |
| 4 Timer off delay | 9 °F temperature unit | 15 Dehumidify mode |
| 5 Full water tank | 10 Sleep function | 16 Power on/off |
| | 11 Cooling mode | |

LOWER CONTROL BUTTONS

- | | |
|---|--|
| 17 Swing
- Enable/disable air louver movement | 21 Timer/Temperature up button |
| 18 Fan
- Adjust fan speed | 22 Sleep
- Activate energy-saving night mode |
| 19 Timer
- Set device on/off timer | 23 Mode
- Switch between operating modes |
| 20 Timer/Temperature down button | 24 On/Off
- Turn the device on or off |

CONTROL PANEL OPERATION

AUTOMATIC, COOL, DEHUMIDIFY, AND FAN MODE OPERATION.



1. Turning on the device

- Plug it in, and the device will beep once.
- Press the **Power button**  to **turn the air conditioner on**.



The LED displays the room temperature and operates in Automatic mode.

2. Selecting operating mode



Press the **Mode button**  to select the desired mode:



3. Adjusting temperature



Temperature range: **15°C to 31°C**, adjustable in 1°C increments. Press „+“ to increase or „-“ to decrease the temperature. The LED displays the target temperature for 5 seconds, then shows the room temperature.

4. Adjusting fan speed



Press the Fan button to select the desired fan speed:



5. Swing function



Press the **Swing button**  to start or stop the movement of the air louvers.

6. Power off







Press the **Power button**  again to turn off the device. It will make a beep sound before shutting down.

OPERATING PRINCIPLE OF EACH MODE

This section explains how each operating mode functions, including automatic switching, fan operation, and temperature adjustment for cooling, dehumidifying, heating, and auto modes.

Automatic mode

- Once the  operation is selected, the indoor temperature sensor **automatically selects** the desired operation mode:
- When the room temperature is $\geq 24^{\circ}\text{C}$, the device will automatically select  mode.
- When the room temperature is 23°C , the device will automatically select  mode.
- When the room temperature is $< 22^{\circ}\text{C}$, the device will automatically select  mode.

Dehumidification mode

- The upper centrifugal fan runs at low speed, and the speed cannot be adjusted.
- The compressor and the lower centrifugal fan stop after running for 8 minutes, then restart after 6 minutes.
- The device maintains a constant temperature dehumidification mode, and temperature adjustment is not effective.

Cooling mode

- When the room temperature is higher than the set temperature, the compressor starts.
- When the room temperature is lower than the set temperature, the compressor stops, and the upper fan operates at its original set speed.

Fan mode

- The upper centrifugal fan runs at a set speed, while the compressor and lower centrifugal fan do not operate.
- Temperature adjustment is not effective.





Heating mode

- When the room temperature is higher than the set temperature, the device stops heating.
- When the room temperature is lower than the set temperature, the device starts heating.







Timer Operation

- Press the  button to set the **automatic Off time** while the device is running.
- Press the  button to set the **automatic On time** while the device is off.
- The time can be adjusted **from 1 hour to 24 hours**. Press „+“ to increase or „-“ to decrease the time **in 1-hour increments**.



Sleep Operation

- The  operation is available only in  mode.
- Press the  button in  mode to enter sleep mode. The upper centrifugal fan will automatically switch to low speed.
- The set temperature will increase by 1°C after 1 hour and by 2°C after 2 hours.
- After 6 hours, the device will stop running.



Swing Operation

- When swing mode is activated, the air louvers move up and down automatically.
- To stop the movement, press the button again.

The main control board has a memory function. When the device is ready to run but remains in standby mode, it retains the previously set working mode. When you turn on the device, it will resume the last selected mode without the need for reconfiguration. (This function is not available when the device is in automatic mode).

REMOTE CONTROL

BUTTONS ON THE REMOTE CONTROL



Power

Press this button to start the device when powered on or to stop it while in operation



Swing

Used for automatic swing set.



Arrows

Used to adjust the room temperature and the timer.



Mode

Press this button to select the operation mode.



Timer

Used to set automatic off and automatic on time.



Fan

Used to select fan speed in sequence.



Sleep

Used to set or cancel mode operation.

HOW TO INSTALL BATTERIES

Inserting batteries

- Slide the cover to open.
- Be sure the direction is correct.

1. Open the back cover, and take off the isolating film on the batteries.
2. Put the batteries inside the slot, with anode and cathode in right directions.
3. Put on the back cover.

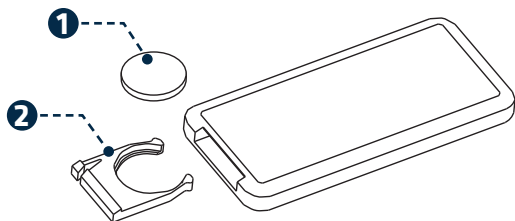

NOTICES

- The anode and cathode of the batteries must be corresponding to the signs of „+” and „-” on the remote control.
- Do not use new battery cells together with run-down cells.
- For long time no use, take out the batteries.
- To prevent environmental pollution, take out the used batteries and dispose safely and appropriately.

HOW TO USE

- To operate the air conditioner, aim the remote controller at the signal receptor. The remote controller will operate the air conditioner at a distance of up to 5 meters (16.4 feet) when pointed at the signal receptor of the air conditioner.

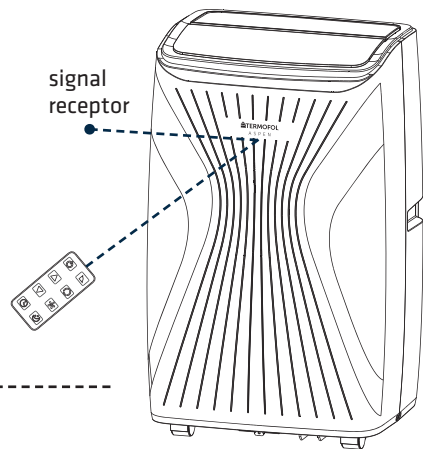

PROTECTION

OPERATING CONDITON

The protective device may trip and stop the appliance in the cases listed below.

Mode	Condition
Cooling	Indoor air temperature is over 43°C
	Room temperature is below 15°C
Dehumidifying	Room temperature is below 15°C
Heating	Room temperature is over 31°C

If the air conditioner runs in COOLING or DRY mode with a door or window opened for a long time when relative humidity is above 80%, dew may drip from the outlet.

FEATURES OF PROTECTOR

1. The protective device will work in the following cases:

- Restarting the unit immediately after operation stops or changing the mode during operation requires a 3-minute wait.

2. If the plug is removed, when you restart the appliance, it will return to the original mode.

- TIMER ON and TIMER OFF must be set again.

DRAIN WATER

Special reminder: This unit has a built-in condensing water recycling system. Some of the condensed water is recycled between the condenser and the water plate.

- When the water level rises to the upper limit, the float switch is activated, and the water full indicator (**E4**) lights up to remind you to drain the water. Please turn off the power supply, move the appliance to a suitable location, remove the drain plug, and drain the water completely. After draining, reinstall the plug to prevent leaks that could make your room wet.
- If the appliance is placed in a position that allows continuous drainage, you can also connect a drain hose to the drain port to discharge water directly.

MAINTENANCE

AIR CONDITIONER MAINTENANCE



- 1. Switch off the power supply**
Turn off the device before disconnecting it from the power source.



- 2. Wipe with a soft and dry cloth**
If the air conditioner is very dirty, use lukewarm water (below 40°C / 104°F) and a soft cloth to clean it.



- 3. Do not use volatile substances**
Avoid using gasoline, alcohol, or polishing powder to clean the air conditioner.



- 4. Water can cause electric shock or damage the air conditioner.**
Never sprinkle water onto the main unit.

AIR FILTER MAINTENANCE

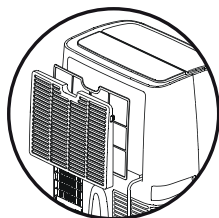

- 1. Turn off the air conditioner and remove the air filter**

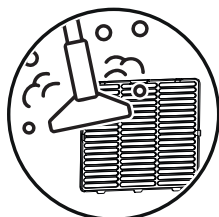

- 2. Clean and reinstall the air filter**
If the filter is very dirty, wash it with lukewarm water and mild detergent. Dry it in a shaded, cool place before reinstalling.

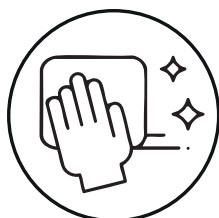

- 3. Regular cleaning recommendation**
Clean the air filter every 100 hours of use. If used in a dusty environment, clean it every two weeks.

MAINTENANCE AFTER USE



- 1. Drain the water**
Remove the rubber plugs from the drain port to empty any remaining water.



- 2. Dry the unit**
Run the fan-only mode for a few hours to prevent mold buildup.











- 3. Turn off and store properly**
Unplug the air conditioner, remove remote control batteries, and store it safely.



- 4. Clean and secure components**
Wash and reinstall the air filter. Remove and store the air hoses, sealing the opening.

TROUBLESHOOTING

Issue	Possible Cause	Solution
<p>Does not run</p> 	<ul style="list-style-type: none"> • The protector tripped, or the fuse is blown. • The device's safety delay is active (wait 3 minutes). • The remote control batteries are dead. • The plug is not properly inserted. 	<ul style="list-style-type: none"> • Check and reset the protector or replace the fuse. • Wait 3 minutes and restart the device. • Replace the remote control batteries. • Ensure the plug is securely connected.
<p>Runs for a short time only</p> 	<ul style="list-style-type: none"> • The set temperature is too close to the room temperature. • The air outlet is blocked. 	<ul style="list-style-type: none"> • Lower the set temperature. • Remove any obstructions from the air outlet.
<p>Runs but does not cool</p> 	<ul style="list-style-type: none"> • A door or window is open. • Another heat source (heater, lamp, etc.) is affecting performance. • The air filter is dirty. • The air outlet or intake is blocked. • The set temperature is too high. 	<ul style="list-style-type: none"> • Close doors and windows. • Remove or turn off nearby heat sources. • Clean the air filter. • Check for blockages in the air outlet/intake. • Lower the temperature setting.
<p>Water leaks while moving</p> 	<ul style="list-style-type: none"> • Condensate was not drained before moving. • The device is placed on an uneven surface. 	<ul style="list-style-type: none"> • Drain the water before relocating the device. • Place the air conditioner on a flat, stable surface.
<p>Does not run, „E4” indicator is on</p> 	<ul style="list-style-type: none"> • The water tank is full. 	<ul style="list-style-type: none"> • Remove the rubber plug to drain the water. • If the issue persists, contact a qualified service technician.

Issue	Possible Cause	Solution
<p>E2" error code displayed</p> 	<ul style="list-style-type: none"> Room temperature sensor failure or damage. 	<ul style="list-style-type: none"> Replace the room temperature sensor.
<p>„E3" error code displayed</p> 	<ul style="list-style-type: none"> The evaporator coil pipe sensor fails or is damaged. 	<ul style="list-style-type: none"> Replace the evaporator coil pipe sensor.
<p>Cooling stops due to anti-frost protection</p> 	<ul style="list-style-type: none"> The machine enters anti-frost mode to prevent freezing. 	<ul style="list-style-type: none"> This is a normal function. The device will resume cooling automatically once the anti-frost cycle is complete.

INSTALLATION ACCESSORIES

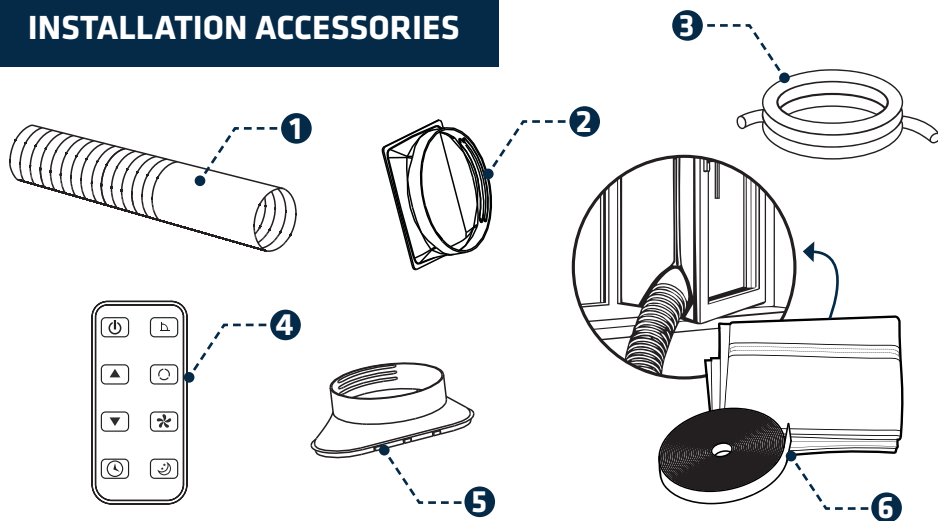

1 Air outlet duct

2 Air outlet connector

3 Drain pipe

4 Remote control

5 Window outlet adapter

6 Window seal with sleeve for air conditioner

BEST PLACEMENT FOR THE AIR CONDITIONER

- Place the unit near a window, door, or French window.
- Maintain a minimum distance of 60 cm (19 ½ inches) between the return air outlet and any walls or obstacles.
- Secure one end of the air hose to the air outlet underneath the appliance.
- Extend the air hose to ensure the other end has clearance near the window, door, French window, or wall hole.
- Do not block the air outlet or intake with a protective grid or any obstacle.

INSTALL EXHAUST HOSE AND ADAPTER

How to connect the connectors to the air exhaust duct:

1. Extend the air exhaust duct by pulling out both ends.



2. Screw the air exhaust duct into the connector of the air exhaust duct.

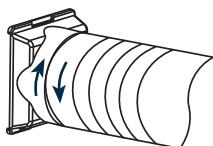

3. Attach the window connector to the plastic adapter.

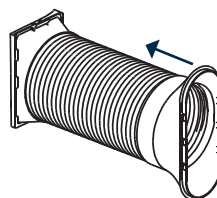

4. Connect the air exhaust duct connector to the device.

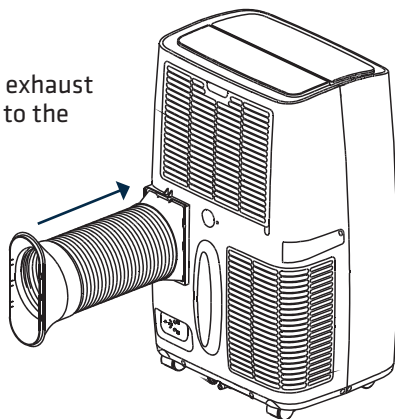

HOW TO CONNECT THE DEVICE TO WIFI

DOWNLOAD THE APP

Scan the QR code on the right side to start the procedure to download the APP, or you can download the APP "Termofol Smart" on APP Store or Google play, open the APP and register with your phone number or Email address.



English



Android



Apple



ACCOUNT REGISTRATION IN THE APP

- 1 Open the Termofol Smart app and select the „Sign up” option on the first screen.
- 2 On the next screen, select the country of installation and enter your email address.

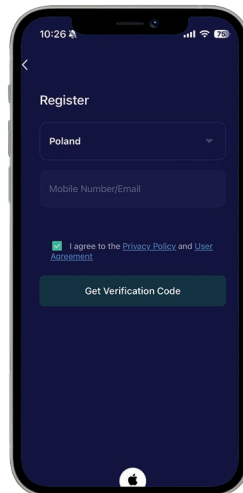

- 3** Check your email inbox for the verification code and enter it on the registration screen.

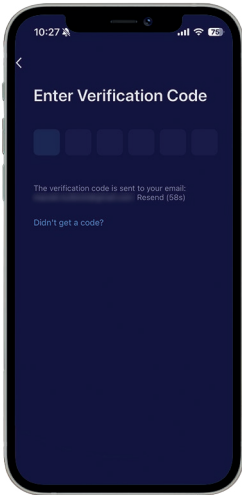

- 4** Set a password for your account, which will be used for future logins. Complete the registration process.

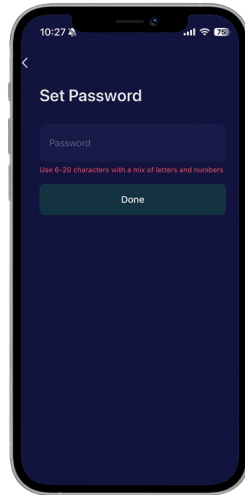

CONNECT TO WIFI

- 1** Plug in the device, it will enter standby mode. (If it turns on automatically, press the power button to switch it to standby mode).
- 2** In standby mode, **press and hold the mode button for 5 seconds** until the device **beeps once**. Wait until the

WiFi indicator starts flashing rapidly, indicating that the device has entered configuration mode. If the **WiFi indicator does not turn on, repeat the process**. (After the device is powered on, it will automatically enter pairing mode.)

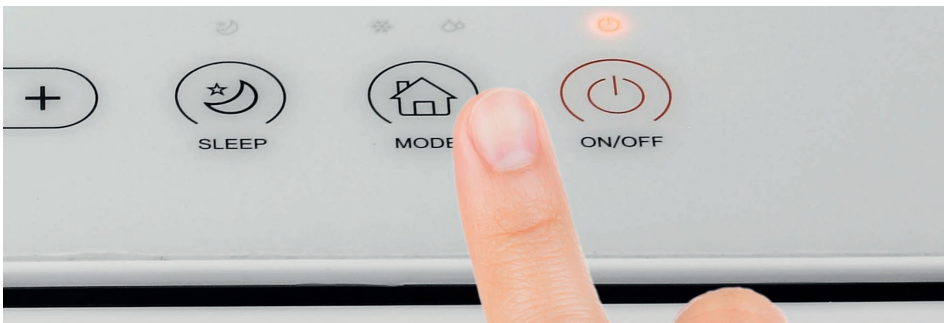

- 3** Once the WiFi indicator flashes rapidly, **open the Termofol Smart APP** and select **„Add Device”**

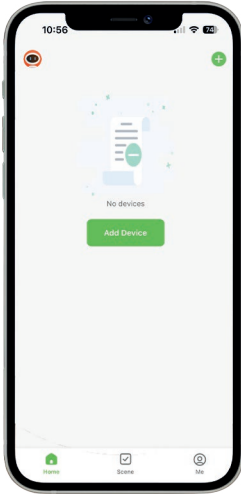

- 4** Choose **„Large Home Appliances”** from the device list, then select **„Portable Air Conditioner.”** Follow the **on-screen instructions** to complete the WiFi pairing. When **pairing is successful**, the WiFi indicator will remain solid. If pairing fails, repeat the steps above.

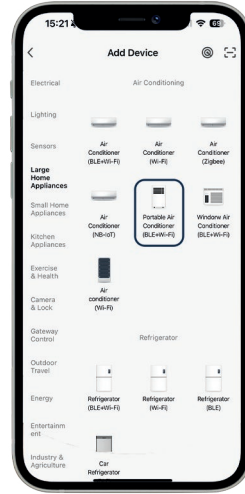

- 5** Termofol Aspen has been successfully paired with the Termofol Smart. After clicking Done, the control screen will appear.

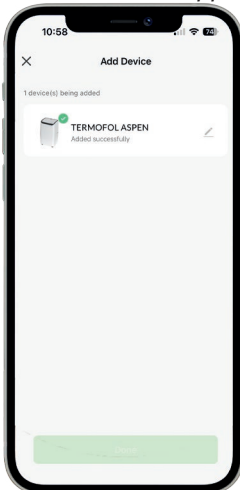

- 6** Now you can control the device using the Termofol Smart.

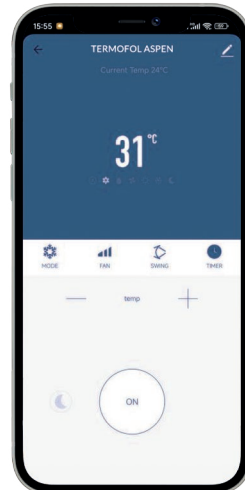

USING INFORMATION

WARRANTY INFORMATION

The manufacturer provides a 2-year warranty from the date of purchase. Repairs under warranty may only be carried out by an authorized service center. When making a warranty claim, the original bill of purchase (with the purchase date) must be submitted.

The warranty does not cover:

- Normal wear and tear
- Incorrect use, such as overloading the appliance or using non-approved accessories
- Damage caused by force or external influences
- Damage due to non-compliance with the user manual (e.g., improper electrical connection or incorrect installation)
- Partially or fully dismantled appliances

CAUTIONS

- Keep the unit at least 1 meter away from TVs or radios to avoid electromagnetic interference.
- Do not expose the unit to direct sunlight to prevent surface discoloration.
- Do not tilt the unit more than 35° or turn it upside-down during transport.
- Place the unit on a flat surface with a maximum 5° inclination.
- The unit operates more efficiently in specific room conditions (see Technical Specifications).
- Empty the condensed drainage pan before storing the unit to extend its lifespan.
- Do not use chemical solvents (e.g., benzene, alcohol-based cleaners) to clean the surface, as this may cause damage.
- Always cut off power before disassembling or installing the air inlet filter.
- If you need to move the unit, empty the water tank first.
- Remove the battery from the appliance before disposal. Dispose of the battery safely.
- Unplug the unit before cleaning, maintenance, or refilling.



DE **BEDIENUNGSANLEITUNG**

A S P E N
MOBILE
KLIMAAANLAGE
Mit WLAN-Steuerung

Deutsch



DE

Einbau- und Betriebsanleitung



Hinweis: Lesen Sie die Anweisungen, bevor Sie mit der Installation beginnen!

Vielen Dank, dass Sie sich für das tragbare Klimagerät Termofol Aspen entschieden haben. Das Gerät wurde entwickelt, um das ganze Jahr über Komfort zu bieten, indem es die Funktionen Kühlen, Entfeuchten, Lüften und Heizen kombiniert. Dank seines kompakten Designs und der Transporträder kann es leicht zwischen den Räumen bewegt werden. Das eingebaute Wi-Fi ermöglicht die Fernsteuerung über eine mobile App.

Dieses Handbuch enthält wertvolle Informationen zur korrekten Verwendung und Wartung des Geräts. Das aufmerksame Lesen dieser Anleitung gewährleistet einen dauerhaften und störungsfreien Betrieb des Geräts.



Lesen Sie dieses Handbuch vor dem Gebrauch sorgfältig durch und bewahren Sie es zum späteren Nachschlagen auf.

BESCHREIBUNG DER SYMBOLE



Das Gerät entspricht den Anforderungen der wichtigsten Richtlinien der Europäischen Union, die eine sichere Nutzung, elektromagnetische Verträglichkeit und die Einhaltung von Umweltvorschriften gewährleisten.

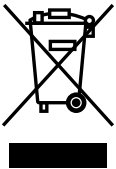

Dieses Symbol weist auf die Verpflichtung hin, Abfälle getrennt zu sammeln. Gebrauchte Geräte dürfen nicht mit dem Hausmüll entsorgt werden. Eine fehlende getrennte Sammlung kann aufgrund des Vorhandenseins von gefährlichen Stoffen in den Geräten negative Folgen für die Umwelt und die menschliche Gesundheit haben. Richtiges Verhalten im Haushalt ermöglicht die Wiederverwendung, die Rückgewinnung und das Recycling von gebrauchten Elektro- und Elektronikgeräten.



Das Gerät enthält das Kältemittel R290, das umweltfreundlich ist und den neuesten EU-Umweltrichtlinien entspricht. Am Ende seiner Lebensdauer sollte das Klimagerät bei einer geeigneten Recyclingstelle abgegeben werden.

SICHERHEITSHINWEISE

UM DIE GEFAHR VON BRÄNDEN, STROMSCHLÄGEN ODER VERLETZUNGEN ZU VERRINGERN :

ELEKTRISCHE SPEZIFIKATIONEN

- Die Verkabelung muss den örtlichen und nationalen Vorschriften entsprechen und von einem qualifizierten Elektriker installiert werden. Bei Fragen wenden Sie sich an einen Elektriker.
- Überprüfen Sie vor der Installation die Stromversorgung und beheben Sie Verdrahtungsprobleme.
- Das Gerät ist über den Netzstecker geerdet. Sind Sie unsicher, ob Ihre Steckdose richtig geerdet ist, konsultieren Sie einen Elektriker.
- Ein beschädigtes Netzkabel darf nur vom Hersteller, autorisiertem Kundendienst oder einer qualifizierten Person ersetzt werden.

WICHTIGE SICHERHEITSANWEISUNGEN

- An eine geerdete 3-polige Steckdose anschließen.
- Der Erdungsstift darf nicht entfernt werden.
- Verwenden Sie keinen Adapter oder ein Verlängerungskabel.
- Trennen Sie das Klimagerät vor der Wartung von der Stromzufuhr.
- Das Gerät muss in Übereinstimmung mit den nationalen Vorschriften für Elektroinstallationen installiert werden.
- Dieses Gerät kann von Kindern ab 8 Jahren und darüber sowie von Personen mit eingeschränkten physischen, sensorischen oder geistigen Fähigkeiten oder von Personen ohne Erfahrung und Wissen benutzt werden, wenn sie beaufsichtigt werden oder in die sichere Benutzung eingewiesen wurden und die daraus resultierenden Gefahren verstehen.
- Kinder sollten nicht mit dem Gerät spielen. Die Reinigung und Wartung darf nicht von Kindern ohne Aufsicht durchgeführt werden.
- Kleine Kinder sollten beaufsichtigt werden, damit sie nicht mit dem Gerät spielen.

RICHTIGEVERWENDUNG DES PRODUKTES

- Verwenden Sie keine Methoden zur Beschleunigung des Auftauvorgangs oder andere als die vom Hersteller empfohlenen Reinigungsmittel.
- Das Gerät sollte in einem Raum aufbewahrt werden, der frei von Zündquellen ist, die ständig in Betrieb sind, wie z. B. offene Flammen, laufende Gasgeräte oder elektrische Heizgeräte.
- Bitte beachten Sie, dass manche Kühlgeräte keinen Geruch abgeben.
- Das Gerät darf nicht beschädigt, durchstochen oder verbrannt werden.
- Versuchen Sie nicht, Ihr Gerät bei einem Defekt selbst zu reparieren. Wenden Sie sich an eine qualifizierte Kundendienststelle, einen professionellen Techniker oder eine vom Lieferanten angegebene autorisierte Kundendienststelle.
- Maximale Kältemittelfüllung: 260g.



Beachten Sie die folgenden Vorsichtsmaßnahmen, um die Gefahr eines Brandes, eines elektrischen Schlages oder einer Verletzung zu verringern, wenn Sie das Klimagerät benutzen.

TECHNISCHE DATEN

Modell	TERMOFOL ASPEN
Kühlleistung	4000 W
Heizleistung	3000 W
Entfeuchtungsleistung	1.5 l/h
Leistungsaufnahme/Strom im Kühlbetrieb	1500 W / 6,9 A
Leistungsaufnahme/Strom im Heizbetrieb	1250 W / 5,7 A
Luftstrom	400 m ³ /h
Nennspannung/Frequenz	220-240V~ / 50Hz
Schalldruckpegel	LpA: 54 dB(A) - LwA: 65 dB(A)
Energie-Effizienz-Verhältnis (EER)	2.6
Erderwärmungspotenzial (GWP)	3
Energieeffizienzklasse EER	A
Nettogewicht	31 kg
Abmessungen (S × G × B)	- Gerät: 440 × 335 × 710 mm - Verpackung: 470 × 380 × 880 mm
Kältemittel	R290
Empfohlene Oberfläche	21-27 m ²
Miniatur-Sicherung	3.15A 250VAC

AUFBAU DES KLIMAGERÄTS

VORDERSEITE

- 1 Bedienfeld
- 2 Kühlluftauslass
- 3 Empfänger des Fernbedie-
- 4 nungssignals
- 5 Fernsteuerung
- Transportgriff

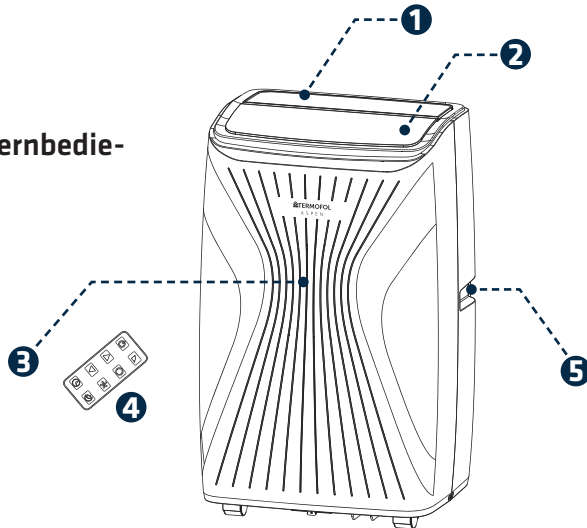

RÜCKSEITE

- 6 Luftdichtes Rohr
- 7 Verdampfer-Lufteinlass
- 8 Steckdose

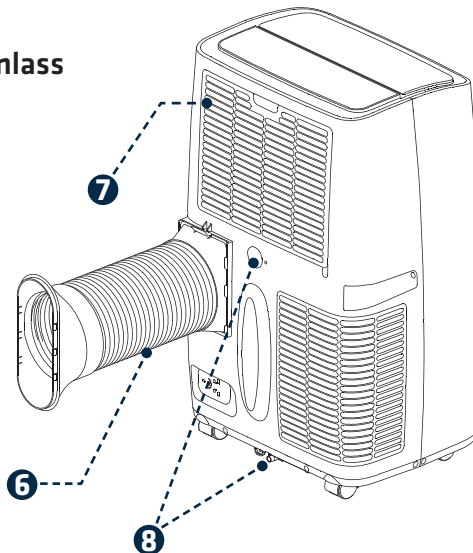

*Die Zeichnungen in diesem Handbuch basieren auf der Außenansicht des Standardmodells.

Daher kann die Form von der des ausgewählten Klimagerätes abweichen.

BEDIENFELD

In diesem Abschnitt wird der korrekte Betrieb des tragbaren Klimageräts beschrieben.

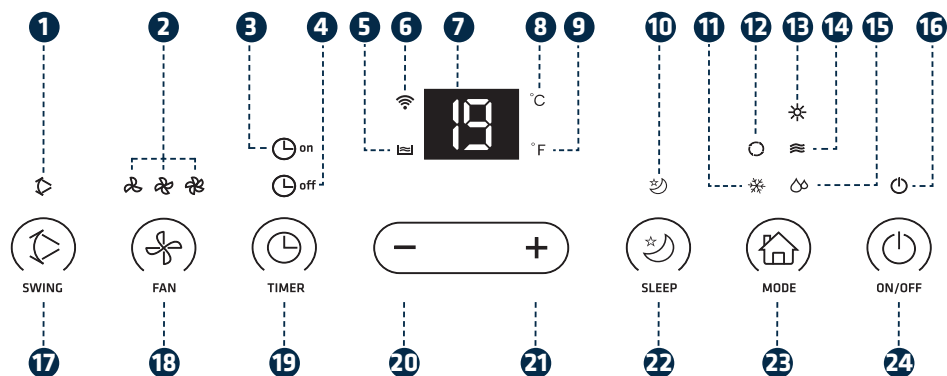

OBERE SYMBOLE

- | | | |
|---|-------------------------------|-------------------------------|
| 1 Swing-Funktion | 6 Wi-Fi | 12 Automatischer Modus |
| 2 Lüftergeschwindigkeit
(niedrig, mittel, hoch) | 7 LED-Anzeige | 13 Heizbetrieb |
| 3 Einschaltverzögerung | 8 Einheit der Temp. °C | 14 Lüfter-Modus |
| 4 Ausschaltverzögerung | 9 Einheit der Temp. °F | 15 Entfeuchtungsmodus |
| 5 Voller Wassertank | 10 Schlaf-Funktion | 16 Ein/aus |
| | 11 Kühlbetrieb | |

UNTERE STEUERTASTEN

- | | |
|--|---|
| 17 Swing
- Bewegung der Luftklappen ein/aus | 21 Taste zum Erhöhen
Zeit/Temperatur |
| 18 Fan
- Steuerung der Lüftergeschwindigkeit | 22 Schlaf - Aktivierung des Energiesparens
nachtmodus |
| 19 Zeitschaltuhr
- Einstellen des Ein/Aus-Timers | 23 Modus
- Umschalten zwischen Betriebsarten |
| 20 Abwärts-Taste
Zeit/Temperatur | 24 EIN/AUS
- Ein- und Ausschalten des Geräts |

BEDIENUNG DES BEDIENFELDS

AUTOMATIKBETRIEB, KÜHLUNG, ENTFEUCHTUNG UND VENTILATOR.



ON/OFF

1. Einschalten des Geräts

- Schließen Sie das Gerät an und es ertönt ein einzelner Piepton.
- Drücken Sie die **Netztaste**  , um **das Klimagerät einzuschalten**.



Die LED zeigt die Raumtemperatur an und arbeitet im Automatikmodus.

2. Auswahl der Betriebsart



MODE

Drücken Sie die **MODE-Taste**  , um den gewünschten Modus auszuwählen:



3. Temperaturkontrolle

Temperaturbereich: **15°C bis 31°C**, einstellbar in 1°C-Schritten.

Drücken Sie "+", um die Temperatur zu erhöhen oder "-", um sie zu verringern. Die LED zeigt 5 Sekunden lang die Zieltemperatur und dann die Raumtemperatur an.



4. Steuerung der Lüftergeschwindigkeit

Drücken Sie die Lüftertaste, um die gewünschte Lüftergeschwindigkeit einzustellen:



FAN



5. Swing-Funktion

Drücken Sie die **Swing-Taste**  , um die Bewegung der Luftklappen zu starten oder zu stoppen.



SWING

6. Ausschalten

Drücken Sie die **Einschalttaste**  erneut, um das Gerät auszuschalten. Vor dem Ausschalten gibt das Gerät einen Signalton ab.







ON/OFF

FUNKTIONSPRINZIP DER EINZELNEN MODI

In diesem Abschnitt wird die Funktionsweise der einzelnen Betriebsarten erläutert, einschließlich der automatischen Umschaltung, des Ventilatorbetriebs und der Temperaturregelung in den Betriebsarten Kühlen, Entfeuchten, Heizen und Automatik.

Automatischer Modus

- Wenn der Modus  gewählt wird, **wählt** der interne Temperatursensor **automatisch** den gewünschten Betriebsmodus:
- Wenn die Raumtemp. $\geq 24^{\circ}\text{C}$ ist, schaltet das Gerät automatisch auf  um.
- Wenn die Raumtemp. 23°C erreicht, schaltet das Gerät automatisch auf  um.
- Wenn die Raumtemp. $<22^{\circ}\text{C}$ beträgt, wählt das Gerät automatisch den Modus .

Entfeuchtungsmodus

- Der obere Zentrifugalventilator arbeitet mit niedriger Drehzahl und kann nicht eingestellt werden.
- Der Kompressor und der untere Radialventilator schalten nach 8 Minuten Betrieb ab und starten nach 6 Minuten wieder.
- Im Entfeuchtungsmodus hält das Gerät eine konstante Temperatur aufrecht und es ist nicht möglich, die Temperatur zu ändern.

Kühlbetrieb

- Wenn die Raumtemperatur höher ist als die eingestellte Temperatur, beginnt der Kompressor zu laufen.
- Wenn die Raumtemperatur unter der eingestellten Temperatur liegt, schaltet der Kompressor ab und der obere Ventilator läuft mit der ursprünglich eingestellten Geschwindigkeit.



Lüfter-Modus

- Der obere Radialventilator arbeitet mit der eingestellten Drehzahl, während der Verdichter und der untere Radialventilator nicht arbeiten.
- Eine Änderung der Temperatur ist nicht möglich.





Heizbetrieb

- Wenn die Raumtemperatur höher ist als die eingestellte Temperatur, schaltet das Gerät die Heizung ab.
- Wenn die Raumtemperatur niedriger als die eingestellte Temperatur ist, beginnt das Gerät zu heizen.

Timerbetrieb

- Drücken Sie , um die **automatische Abschaltzeit** bei laufendem Gerät einzustellen.
- Drücken Sie , um die **automatische Einschaltzeit** beim Ausschalten des Geräts einzustellen.
- Die Zeit kann **von 1 Stunde bis 24 Stunden** eingestellt werden. Drücken Sie "+", um die Zeit **in 1-Stunden-Schritten** zu erhöhen oder "-", um sie zu verringern.

Sleep-Betrieb

- Die Funktion  ist nur im Modus  verfügbar.
- Drücken Sie im Modus  auf , um in den Ruhemodus zu wechseln. Der obere Zentrifugalventilator schaltet automatisch auf niedrige Drehzahl.
- Die eingestellte Temperatur steigt nach 1 Stunde um 1°C und nach 2 Stunden um 2°C.
- Nach 6 Stunden hört das Gerät auf zu funktionieren.

Swing-Betrieb

- Wenn der Schwenkmodus aktiviert ist, bewegen sich die Luftschlitze automatisch auf und ab.
- Um die Bewegung zu stoppen, drücken Sie die Taste erneut.

Die Hauptsteuerplatte verfügt über eine Speicherfunktion. Wenn das Gerät betriebsbereit ist, aber im Standby-Modus verbleibt, behält es die zuvor eingestellte Betriebsart bei. Wenn das Gerät eingeschaltet wird, nimmt es automatisch den zuletzt gewählten Modus wieder auf, ohne dass eine Neukonfiguration erforderlich ist. (Diese Funktion ist nicht verfügbar, wenn das Gerät im Automatikbetrieb arbeitet).

FERNBEDIENUNG

TASTEN AUF DER FERNBEDIENUNG

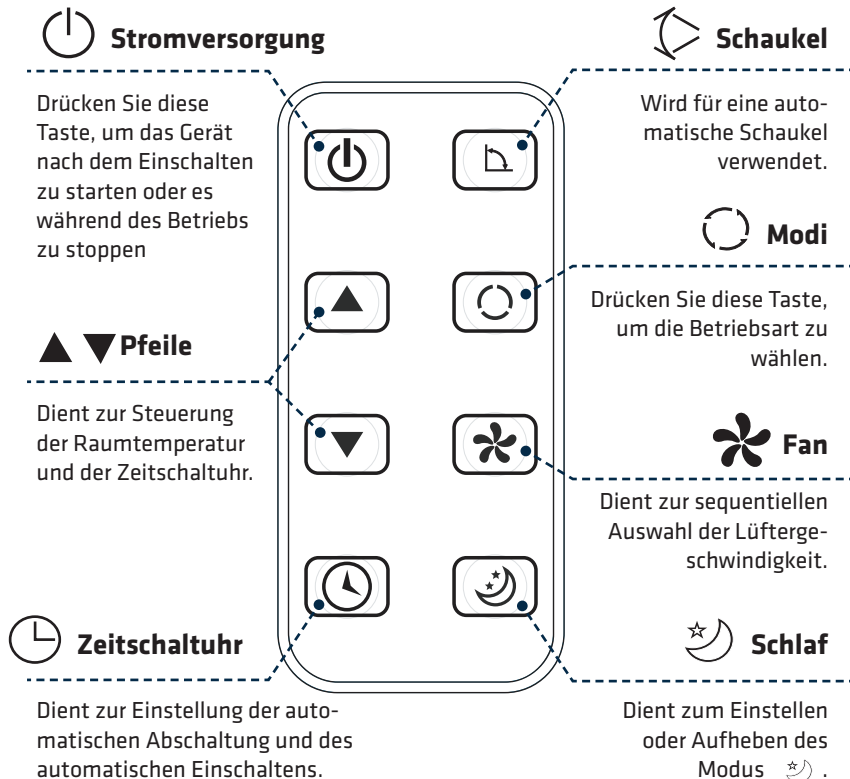

WIE MAN BATTERIEN EINBAUT

Einlegen der Batterie

- Schieben Sie den Deckel zum Öffnen auf.
- Vergewissern Sie sich, dass die Richtung korrekt ist.

1. Öffnen Sie die hintere Abdeckung und entfernen Sie die Isolierfolie von der Batterie.
2. Legen Sie die Batterien in den Sockel ein und achten Sie darauf, dass Anode und Kathode in der richtigen Richtung ausgerichtet sind.
3. Auf die Rückseite des Umschlags legen.

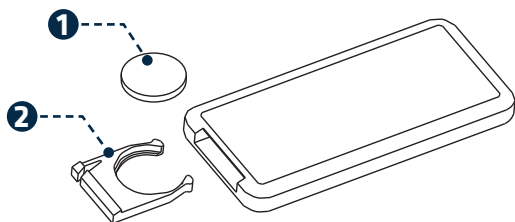

ANMERKUNG

- Die Anode und die Kathode der Batterie müssen mit den Zeichen "+" und "-" auf der Fernbedienung übereinstimmen.
- Verwenden Sie neue Zellen nicht zusammen mit gebrauchten Zellen.
- Nehmen Sie die Batterien heraus, wenn Sie das Gerät über einen längeren Zeitraum nicht benutzen.
- Um Umweltverschmutzung zu vermeiden, nehmen Sie verbrauchte Batterien heraus und entsorgen Sie sie auf eine sichere und angemessene Weise.

ANWENDUNGSMETHODE

- Um die Klimaanlage zu steuern, richten Sie die Fernbedienung auf den Signalempfänger. Die Fernbedienung steuert die Klimaanlage aus einer Entfernung von bis zu 5 Metern (16,4 Fuß), wenn sie auf den Signalempfänger der Klimaanlage gerichtet ist.

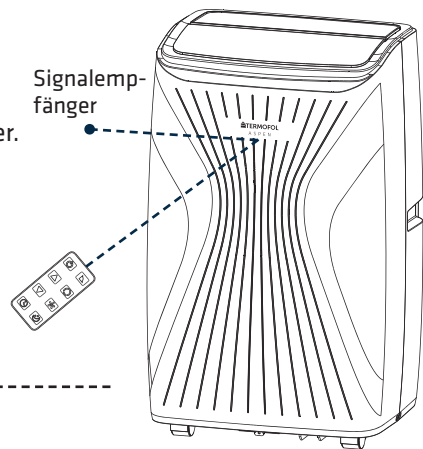

Deutsch

GERÄTESICHERHEIT

ARBEITSBEDINGUNGEN

Die Sicherheitseinrichtung kann in den unten aufgeführten Fällen auslösen und das Gerät anhalten.

Modus	Status
Kühlung	Raumlufttemperatur übersteigt 43°C
	Die Raumtemperatur liegt unter 15°C
Entfeuchtung	Die Raumtemperatur liegt unter 15°C
Heizung	Raumtemperatur übersteigt 31°C

Wenn das Klimagerät im KÜHLEN- oder TROCKEN-Modus bei geöffneter Tür oder offenem Fenster für längere Zeit betrieben wird und die relative Luftfeuchtigkeit 80 % übersteigt, kann Tau aus dem Auslass tropfen.

SCHUTZFUNKTIONEN

1. Die Schutzeinrichtung wird in den folgenden Fällen ausgelöst:

- Wenn Sie das Gerät unmittelbar nach einer Betriebsunterbrechung neu starten oder den Modus während des Betriebs ändern, müssen Sie 3 Minuten warten.

2. Wenn der Stecker entfernt wird, kehrt das Gerät nach dem Neustart in den ursprünglichen Modus zurück.

- TIMER ON und TIMER OFF müssen neu eingestellt werden.

WASSERENTWICKLUNG

Wichtiger Hinweis: Dieses Gerät ist mit einem eingebauten Kondenswasser-Recycling-System ausgestattet. Ein Teil des Kondenswassers wird zwischen dem Verflüssiger und der Wasserplatte wiederverwendet.

- Wenn der Wasserstand den oberen Grenzwert erreicht, wird der Schwimmerschalter aktiviert und die Anzeige (E4) leuchtet auf, um Sie daran zu erinnern, das Wasser abzulassen. Schalten Sie das Gerät aus, bewegen Sie es, entfernen Sie den Ablassstopfen und lassen Sie das Wasser ab. Setzen Sie den Stopfen nach dem Ablassen wieder ein, um ein Auslaufen zu verhindern.
- Wenn das Gerät an einem Ort aufgestellt wird, der einen kontinuierlichen Abfluss ermöglicht, kann auch ein Abflussschlauch an die Abflussöffnung angeschlossen werden, um einen direkten Abfluss zu ermöglichen.

ERHALTUNG

WARTUNG VON KLIMAANLAGEN



- 1. Schalten Sie die Stromzufuhr aus**
Schalten Sie das Gerät aus, bevor Sie es von der Stromquelle trennen.



- 2. Mit einem weichen und einem trockenen Tuch abwischen**
Wenn die Klimaanlage stark verschmutzt ist, verwenden Sie lauwarmes Wasser (unter 40°C) und ein weiches Tuch, um sie zu reinigen.



- 3. Keine flüchtigen Stoffe verwenden**
Verwenden Sie zum Reinigen der Klimaanlage kein Benzin, Alkohol oder Polierpulver.



- 4. Wasser kann Stromschläge oder Geräteschäden verursachen.**
Gießen Sie niemals Wasser über das Gerät.

LUFTFILTERWARTUNG

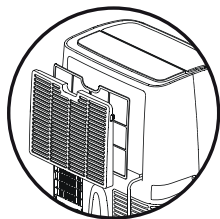

- 1. Schalten Sie das Klimagerät aus und entfernen Sie den Luftfilter**

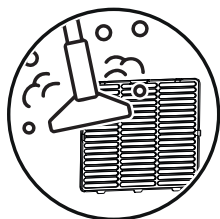

- 2. Luftfilter reinigen und wieder einbauen**
Wenn der Filter stark verschmutzt ist, waschen Sie ihn mit lauwarmem Wasser und einem milden Reinigungsmittel. Trocknen Sie ihn an einem schattigen, kühlen Ort, bevor Sie ihn wieder zusammenbauen.



- 3. Empfehlungen für regelmäßige Reinigung**
Der Luftfilter sollte alle 100 Betriebsstunden gereinigt werden. Wenn das Gerät in einer staubigen Umgebung verwendet wird, sollte er alle zwei Wochen gereinigt werden.

WARTUNG NACH DEM GEBRAUCH



- 1. Das Wasser ablassen**
Entfernen Sie die Gummistopfen aus dem Abflussloch, um es von Restwasser zu befreien.



- 2. Trocknen des Geräts**
Lassen Sie den reinen Lüftermodus einige Stunden lang laufen, um Schimmelbildung zu vermeiden.











- 3. Ausschalten und richtig lagern**
Ziehen Sie den Netzstecker der Klimaanlage, nehmen Sie die Batterien der Fernbedienung heraus und bewahren Sie sie an einem sicheren Ort auf.



- 4. Komponenten reinigen und schützen**
Luftfilter waschen und wieder einbauen. Entfernen Sie die Luftschläuche und verstauen Sie sie, indem Sie die Öffnungen verschließen.

PROBLEMBEHEBUNG

Problem	Mögliche Ursache	Lösung
<p>Funktioniert nicht</p> 	<ul style="list-style-type: none"> • Eine Sicherheitseinrichtung hat ausgelöst oder eine Sicherung ist durchgebrannt. • Die Sicherheitsverzögerung des Geräts ist aktiv (3 Minuten warten). • Die Batterien der Fernbedienung sind verbraucht. • Der Stecker ist nicht richtig eingesteckt. 	<ul style="list-style-type: none"> • Prüfen Sie die Sicherung und setzen Sie sie zurück oder ersetzen Sie sie. • Warten Sie 3 Minuten und starten Sie das Gerät neu. • Ersetzen Sie die Batterien in der Fernbedienung. • Vergewissern Sie sich, dass der Stecker richtig angeschlossen ist.
<p>Funktioniert nur für kurze Zeit</p> 	<ul style="list-style-type: none"> • Die eingestellte Temperatur ist zu nahe an der Raumtemperatur. • Der Luftauslass ist blockiert. 	<ul style="list-style-type: none"> • Senken Sie die eingestellte Temperatur. • Entfernen Sie eventuelle Verstopfungen des Luftauslasses.
<p>Funktioniert, kühlt aber nicht</p> 	<ul style="list-style-type: none"> • Die Tür oder das Fenster ist offen. • Eine andere Wärmequelle (Heizkörper, Lampe usw.) beeinträchtigt die Leistung. • Der Luftfilter ist verschmutzt. • Der Luftauslass oder -einlass ist blockiert. • Die eingestellte Temperatur ist zu hoch. 	<ul style="list-style-type: none"> • Schließen Sie Türen und Fenster. • Entfernen Sie Wärmequellen in der Nähe oder schalten Sie sie aus . • Reinigen Sie den Luftfilter. • Stellen Sie sicher, dass der Luftauslass/-einlass nicht blockiert ist. • Stellen Sie die Temperaturniedriger ein.
<p>Wasserlecks während bewegungen</p> 	<ul style="list-style-type: none"> • Das Kondensat wurde vor der Übergabe nicht abgelassen. • Das Gerät wird auf einer unebenen Fläche aufgestellt . 	<ul style="list-style-type: none"> • Entleeren Sie das Gerät, bevor Sie es transportieren. • Stellen Sie das Klimagerät auf eine ebene, stabile Fläche.
<p>Funktioniert nicht, Anzeige "E4" ist eingeschaltet</p> 	<ul style="list-style-type: none"> • Der Wassertank ist voll. 	<ul style="list-style-type: none"> • Entfernen Sie den Gummistopfen, um das Wasser abzulassen. • Wenn das Problem weiterhin besteht, wenden Sie sich an einen qualifizierten Servicetechniker.

Problem	Mögliche Ursache	Lösung
<p>Angezeigter Fehlercode "E2"</p> 	<ul style="list-style-type: none"> Störung oder Beschädigung des Raumtemperaturfühlers. 	<ul style="list-style-type: none"> Ersetzen Sie den Raumtemperaturfühler
<p>fehlercode "E3" wird angezeigt</p> 	<ul style="list-style-type: none"> Der Verdampferrohrsensord ist ausgefallen oder beschädigt. 	<ul style="list-style-type: none"> Den Verdampferrohrsensord austauschen.
<p>Unterbrechung der Kühlung durch Schutz vor Einfrieren.</p> 	<ul style="list-style-type: none"> Das Gerät geht in den Frostschutzmodus, um ein Einfrieren zu verhindern. 	<ul style="list-style-type: none"> Dies ist eine normale Funktion. Das Gerät setzt die Kühlung automatisch fort, wenn der Frostschutzzyklus abgeschlossen ist.

INSTALLATIONSZUBEHÖR

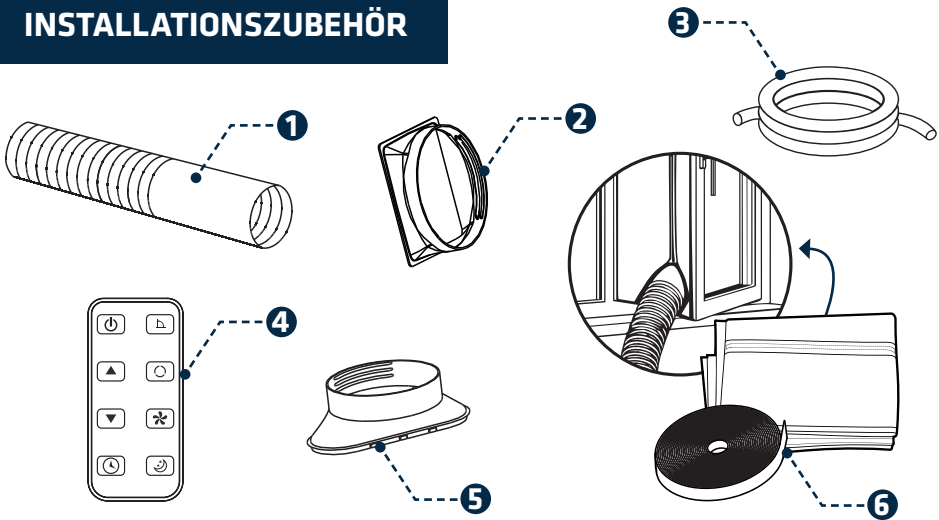

1 Luftauslasskanal

2 Luftauslassanschluss

3 Abflussrohr

4 Fernbedienung

5 Fensterauslass-Adapter

6 Fensterdichtung mit Schlauch für Klimaanlage

BESTER STANDORT DER KLIMAAANLAGE

- Stellen Sie das Gerät in der Nähe eines Fensters, einer Tür oder einer Fenstertür auf.
- Halten Sie einen Mindestabstand von 60 cm (19 ½ Zoll) zwischen dem Luftauslass und Wänden oder Hindernissen ein.
- Achten Sie darauf, dass der Luftauslass in der Nähe eines Fensters, einer Tür, einer Fenstertür oder einer Wandöffnung ausreichend Platz hat.
- Blockieren Sie den Luftauslass oder -einlass nicht mit einem Schutznetz oder anderen Hindernissen.

INSTALLATION VON ABFLUSSROHR UND ADAPTER

So schließen Sie die Anschlüsse an den Luftauslasskanal an:

1. Verlängern Sie den Luftauslasskanal, indem Sie beide Enden herausziehen.



2. Schrauben Sie den Luftauslasskanal an den Anschluss des Luftauslasskanals.

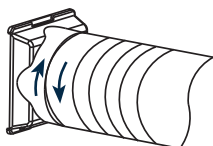

3. Verbinden Sie den Fensteranschluss mit dem Kunststoffadapter.

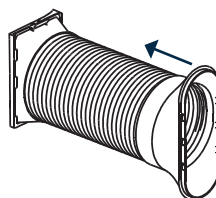

4. Verbinden Sie den Anschluss des Luftauslasskanals mit dem Gerät.

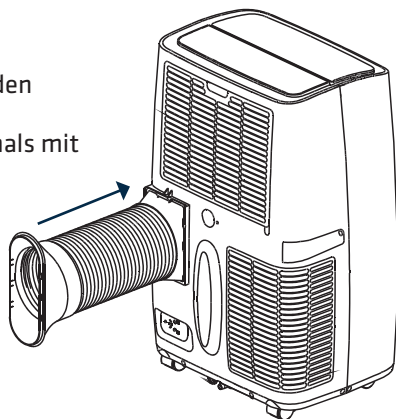

WIE MAN EIN GERÄT MIT WIFI VERBINDET

ANWENDUNG HERUNTERLADEN

Scannen Sie den QR-Code auf der rechten Seite, um den Download der App zu starten, oder suchen Sie die Termofol Smart"-App im APP Store oder bei Google Play, öffnen Sie die App und registrieren Sie sich durch Eingabe Ihrer Telefonnummer oder E-Mail-Adresse.



Android



Apple



Deutsch

REGISTRIERUNG EINES KONTOS IN DER ANWENDUNG

- 1 Öffnen Sie die Termofol Smart App und wählen Sie auf dem ersten Bildschirm "Registrieren".



- 2 Wählen Sie auf dem nächsten Bildschirm das Land der Installation aus und geben Sie Ihre E-Mail-Adresse ein.

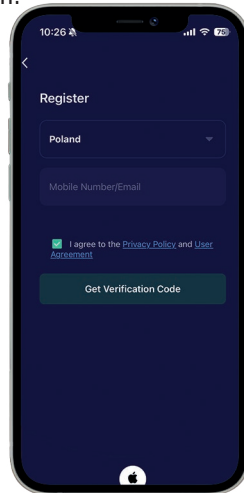

- 3** Prüfen Sie Ihren E-Mail-Posteingang auf einen Verifizierungscode und geben Sie ihn auf dem Anmeldebildschirm ein.

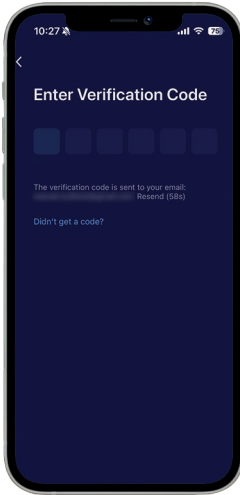

- 4** Legen Sie ein Passwort für Ihr Konto fest, das für zukünftige Anmeldungen verwendet wird. Schließen Sie den Registrierungsprozess ab.

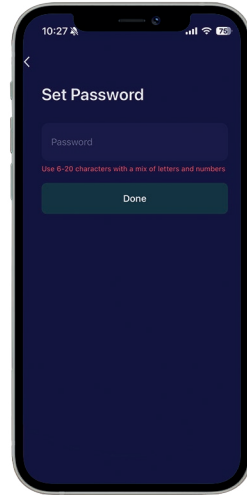

WLAN-VERBINDUNG

- 1** Schließen Sie das Gerät an und es geht in den Standby-Modus. (Wenn sich das Gerät automatisch einschaltet, drücken Sie die Einschalttaste, um es in den Standby-Modus zu versetzen).
- 2** Halten Sie im Standby-Modus die **Modustaste 5 Sekunden lang gedrückt**, bis das Gerät **einmal piept**. Warten Sie,

bis die **WiFi-Anzeige schnell blinkt**, um anzuzeigen, dass das Gerät in den Konfigurationsmodus gegangen ist. Wenn die WiFi-Anzeige **nicht** aufleuchtet, wiederholen Sie **den Vorgang**. (Das Gerät wechselt automatisch in den Pairing-Modus, wenn es eingeschaltet wird).



3 Wenn die WiFi-Anzeige schnell zu blinken beginnt, öffnen Sie die **Thermofol Smart APP** und wählen Sie **"Gerät hinzufügen"**.

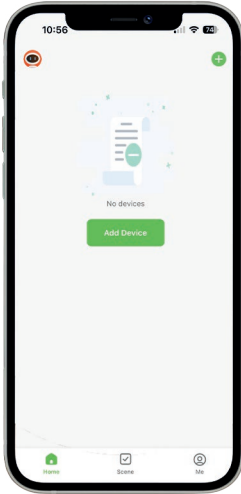

4 Wählen Sie **"Haushaltsgroßgeräte"** --> **"Tragbares Klimagerät"**. Folgen Sie **den Anweisungen**, um die WiFi-Kopplung abzuschließen. Nach der Kopplung leuchtet die WiFi-Anzeige kontinuierlich. Wenn die Kopplung fehlschlägt, wiederholen Sie die oben genannten Schritte.

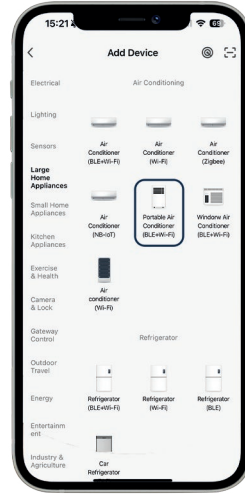

5 Der Termofol Aspen wurde erfolgreich mit dem Termofol Smart gekoppelt. Wenn Sie auf die Schaltfläche **"Ausgeführt"** klicken, erscheint der Kontrollbildschirm.

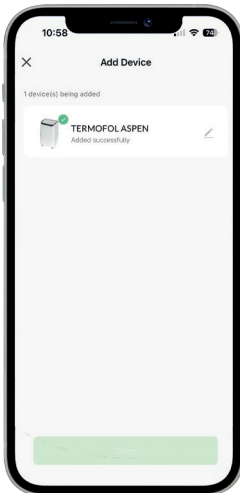

6 Es ist nun möglich, das Gerät über die Termofol Smart App zu steuern.

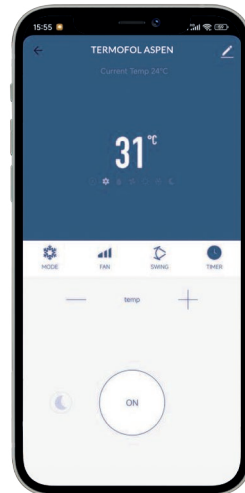

INFORMATIONEN ZUR NUTZUNG

GARANTIE

Der Hersteller gewährt eine 2-Jahres-Garantie ab dem Kaufdatum. Garantiereparaturen dürfen nur von einer autorisierten Servicestelle durchgeführt werden. Der Originalkaufbeleg (mit Kaufdatum) muss bei der Inanspruchnahme der Garantie vorgelegt werden.

Die Garantie deckt nicht ab:

- Normale Abnutzung und Verschleiß
- Missbrauch, z. B. Überlastung des Geräts oder Verwendung von nicht zugelassenem Zubehör
- Schäden, die durch Gewalt oder äußere Einflüsse verursacht wurden
- Schäden, die durch Nichtbeachtung der Betriebsanleitung entstehen (z.B. falscher elektrischer Anschluss oder fehlerhafte Installation)
- Geräte, die teilweise oder vollständig demontiert sind

VORSICHTSMASSNAHMEN

- Halten Sie das Gerät mindestens 1 Meter von Fernsehgeräten oder Radios entfernt, um elektromagnetische Störungen zu vermeiden.
- Setzen Sie das Gerät nicht dem direkten Sonnenlicht aus, um eine Verfärbung der Oberfläche zu vermeiden.
- Kippen Sie das Gerät während des Transports nicht um mehr als 35° und stellen Sie es nicht auf den Kopf.
- Stellen Sie das Gerät auf eine ebene Fläche mit einer maximalen Neigung von 5°.
- Das Gerät arbeitet unter bestimmten Raumbedingungen effizienter (siehe Technische Daten).
- Leeren Sie die Kondensatwanne, bevor Sie das Gerät lagern, um seine Lebensdauer zu verlängern.
- Verwenden Sie keine chemischen Lösungsmittel (z. B. Benzin, alkoholhaltige Reiniger) zur Reinigung der Oberflächen, da dies zu Schäden führen kann.
- Schalten Sie immer den Strom ab, bevor Sie den Luftsaugfilter aus- oder einbauen.
- Wenn Sie das Gerät bewegen müssen, leeren Sie zuerst den Wassertank.
- Nehmen Sie den Akku vor der Entsorgung aus dem Gerät. Entsorgen Sie den Akku auf eine sichere Weise.
- Ziehen Sie vor der Reinigung, Wartung oder Befüllung des Geräts den Netzstecker.



FR MANUEL D'INSTRUCTIONS

ASPEN

CLIMATISEUR MOBILE

Avec télécommande WiFi



Français

FR

Instructions d'installation et d'utilisation



Note : Lisez les instructions avant de commencer l'installation !

Merci d'avoir choisi le climatiseur portable Termofol Aspen. Cet appareil est conçu pour offrir un confort tout au long de l'année, en combinant les fonctions de refroidissement, de déshumidification, de ventilation et de chauffage. Grâce à son design compact et à ses roulettes de transport, il peut être facilement déplacé d'une pièce à l'autre. Le Wi-Fi intégré permet de le contrôler à distance via une application mobile.

Ce manuel contient des informations précieuses sur l'utilisation et l'entretien corrects de l'appareil. Sa lecture attentive garantit un fonctionnement durable et sans problème de l'appareil.



Lisez attentivement ce manuel avant de l'utiliser et conservez-le pour vous y référer ultérieurement.

DESCRIPTION DES SYMBOLES



L'appareil est conforme aux exigences des principales directives de l'Union européenne, ce qui garantit une utilisation sûre, la compatibilité électromagnétique et la conformité aux réglementations environnementales.

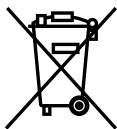

Ce symbole indique l'obligation de collecter les déchets séparément. Les équipements usagés ne doivent pas être jetés avec les ordures ménagères. L'absence de collecte séparée peut avoir des conséquences négatives pour l'environnement et la santé humaine en raison de la présence de matériaux dangereux dans l'équipement. Un comportement adéquat des ménages permet la réutilisation, la récupération et le recyclage des équipements électriques et électroniques usagés.



L'appareil contient du réfrigérant R290, qui est respectueux de l'environnement et conforme aux dernières directives environnementales de l'UE. À la fin de sa durée de vie, le climatiseur doit être remis à un centre de recyclage approprié.

CONSIGNES DE SÉCURITÉ

POUR RÉDUIRE LES RISQUES D'INCENDIE, D'ÉLECTROCUTION OU DE BLESSURE :

SPÉCIFICATIONS ÉLECTRIQUES

- Tout le câblage doit être conforme aux codes électriques locaux et nationaux et être installé par un électricien qualifié. Si vous avez des questions concernant les instructions, veuillez contacter un électricien qualifié.
- Avant d'installer et de mettre en service l'appareil, vérifiez l'alimentation électrique disponible et corrigez les éventuels problèmes de câblage.
- Pour votre sécurité et votre protection, l'appareil est mis à la terre par la fiche du cordon d'alimentation lorsqu'il est branché sur une prise murale appropriée. Si vous n'êtes pas sûr que les prises de votre maison sont correctement mises à la terre, consultez un électricien.
- Si le câble d'alimentation est endommagé, il doit être remplacé par le fabricant, un centre de service agréé ou une personne de qualification similaire afin d'éviter tout danger.

INSTRUCTIONS IMPORTANTES EN MATIÈRE DE SÉCURITÉ

- Brancher sur une prise à 3 broches reliée à la terre.
- Ne pas retirer la broche de mise à la terre.
- Ne pas utiliser d'adaptateur ou de rallonge.
- Débranchez le climatiseur de l'alimentation électrique avant toute intervention.
- L'appareil doit être installé conformément aux réglementations nationales en matière d'installation électrique.
- Cet appareil peut être utilisé par des enfants de 8 ans et plus, ainsi que par des personnes ayant des capacités physiques, sensorielles ou mentales limitées, ou des personnes sans expérience ni connaissance, à condition qu'elles soient surveillées ou qu'elles aient reçu des instructions concernant l'utilisation sûre de l'appareil et qu'elles comprennent les risques encourus.
- Les enfants ne doivent pas jouer avec l'appareil. Le nettoyage et l'entretien ne doivent pas être effectués par des enfants sans surveillance.
- Les jeunes enfants doivent être surveillés afin qu'ils ne jouent pas avec l'appareil.

UTILISATION APPROPRIÉE DU PRODUIT

- N'utilisez pas de méthodes pour accélérer le processus de dégivrage ou de produits de nettoyage autres que ceux recommandés par le fabricant.
- L'appareil doit être stocké dans une pièce exempte de sources d'inflammation fonctionnant en permanence, telles que des flammes nues, des appareils à gaz ou des chauffages électriques en fonctionnement.
- Veuillez noter que certaines unités de réfrigération peuvent ne pas émettre d'odeur.
- Ne pas endommager, percer ou brûler l'appareil.
- Si votre appareil tombe en panne, n'essayez pas de le réparer vous-même. Adressez-vous à un centre d'entretien qualifié, à un technicien professionnel ou à un centre d'entretien agréé indiqué par le fournisseur.
- Charge maximale de réfrigérant : 260g.



Pour réduire les risques d'incendie, d'électrocution ou de blessure lors de l'utilisation du climatiseur, respectez les précautions suivantes.

SPÉCIFICATIONS TECHNIQUES

Modèle	TERMOFOL ASPEN
Capacité de refroidissement	4000 W
Puissance de chauffage	3000 W
Capacité de déshumidification	1.5 l/h
Consommation électrique/courant en mode refroidissement	1500 W / 6,9 A
Consommation électrique/courant en mode chauffage	1250 W / 5,7 A
Débit d'air	400 m ³ /h
Tension/fréquence nominale	220-240V~ / 50Hz
Niveau de pression acoustique	LpA : 54 dB(A) - LwA : 65 dB(A)
Taux d'efficacité énergétique (EER)	2.6
Potentiel de réchauffement global (PRG)	3
Classe d'efficacité énergétique EER	A
Poids net	31 kg
Dimensions (S × G × L)	- Appareil : 440 × 335 × 710 mm - Emballage : 470 × 380 × 880 mm
Réfrigérant	R290
Surface recommandée	21-27 m ²
Fusible miniature	3.15A 250VAC

CONSTRUCTION DU CLIMATISEUR

DEVANT

- 1 Panneau de contrôle
- 2 Sortie d'air froid
- 3 Récepteur de signaux
- 4 Télécommande
- 5 Poignée de transport

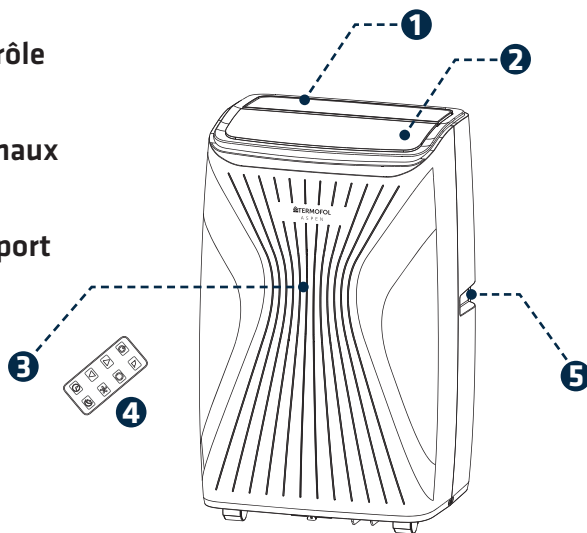

ARRIÈRE

- 6 Tuyau d'étanchéité à l'air
- 7 Prise d'air de l'évaporateur
- 8 Prise de courant

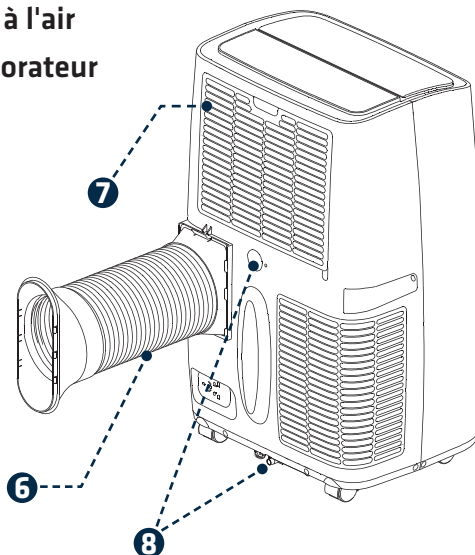

*Les dessins de ce manuel sont basés sur la vue extérieure du modèle standard.

Par conséquent, la forme peut différer de celle du climatiseur sélectionné.

PANNEAU DE CONTRÔLE

Cette section décrit le fonctionnement correct du climatiseur portable.

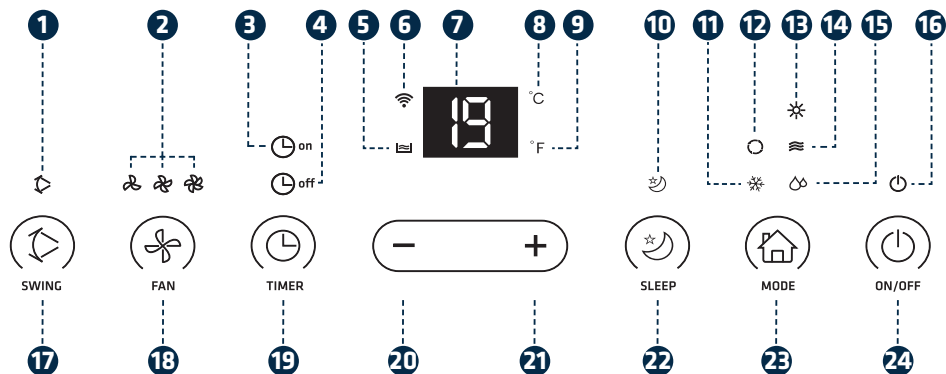

TOP SYMBOLS

- | | | |
|--|----------------------------|----------------------------------|
| 1 Fonction Swing | 6 Wi-Fi | 12 Mode automatique |
| 2 Vitesse du ventilateur (faible, moyen, élevé) | 7 Affichage LED | 13 Mode chauffage |
| 3 Retard à l'allumage | 8 Unité de temp. °C | 14 Mode ventilateur |
| 4 Retard d'arrêt Réservoir | 9 Unité de temp. °F | 15 Mode déshumidification |
| 5 d'eau plein | 10 Fonction sommeil | 16 Activé/désactivé |
| | 11 Refroidissement | |

BOUTONS DE COMMANDE INFÉRIEURS

- | | |
|--|--|
| 17 Swing
- Mouvement on/off des volets d'air | 21 Bouton d'augmentation temps/température |
| 18 Ventilateur
- Contrôle de la vitesse du ventilateur | 22 Sommeil - Activation de l'économie d'énergie mode nuit |
| 19 Minuterie
- Réglage de la minuterie marche/arrêt | 23 Mode - Passage d'un mode de fonctionnement à l'autre |
| 20 Bouton bas heure/température | 24 ON/OFF
- Allumer ou éteindre l'appareil |

FONCTIONNEMENT DU PANNEAU DE CONTRÔLE

MODE AUTOMATIQUE, REFROIDISSEMENT, DÉSHUMIDIFICATION ET VENTILATEUR.



ON/OFF

1. Mise en marche de l'appareil

- Connectez l'appareil et il émettra un seul bip.
- Appuyez sur le **bouton d'alimentation**  pour allumer le climatiseur.



La LED affiche la température ambiante et fonctionne en mode automatique.

2. Sélection du mode de fonctionnement



MODE

Appuyez sur la **touche MODE**  pour sélectionner le mode souhaité :



3. Contrôle de la température



Plage de température : **15°C à 31°C**, réglable par incréments de 1°C. Appuyez sur "+" pour augmenter ou "-" pour diminuer la température. Le voyant affiche la température de consigne pendant 5 secondes, puis la température ambiante.

4. Contrôle de la vitesse du ventilateur



FAN

Appuyez sur la touche de ventilation pour sélectionner la vitesse de ventilation souhaitée :



5. Fonction de balancement



SWING

Appuyez sur le **bouton Swing** , pour démarrer ou arrêter le mouvement des volets d'air.

6. Mise hors tension



ON/OFF





Appuyez à nouveau sur le **bouton d'alimentation**  pour éteindre l'appareil. L'appareil émet un bip avant de s'éteindre.

PRINCIPE DE FONCTIONNEMENT DE CHAQUE MODE

Cette section explique le fonctionnement de chaque mode, y compris la commutation automatique, le fonctionnement du ventilateur et le contrôle de la température dans les modes refroidissement, déshumidification, chauffage et automatique.



Mode automatique

- Lorsque le mode est sélectionné , le capteur de température interne **sélectionne automatiquement** le mode de fonctionnement souhaité :
- Lorsque la temp. ambiante est $\geq 24^{\circ}\text{C}$, l'appareil passe automatiquement à  .
- Lorsque la temp. ambiante atteint 23°C , l'appareil passe automatiquement à  .
- Lorsque la temp. ambiante est $< 22^{\circ}\text{C}$, l'appareil sélectionne automatiquement le mode  .



Mode déshumidification

- Le ventilateur centrifuge supérieur fonctionne à faible vitesse et la vitesse ne peut pas être réglée.
- Le compresseur et le ventilateur centrifuge inférieur s'arrêtent après 8 minutes de fonctionnement et redémarrent après 6 minutes.
- L'appareil maintient une température constante en mode déshumidification et il n'est pas possible de modifier la température.



Mode de refroidissement

- Lorsque la température ambiante est supérieure à la température réglée, le compresseur se met en marche.
- Lorsque la température ambiante est inférieure à la température programmée, le compresseur s'arrête et le ventilateur supérieur fonctionne à la vitesse programmée à l'origine.





Mode ventilateur

- Le ventilateur centrifuge supérieur fonctionne à la vitesse réglée, tandis que le compresseur et le ventilateur centrifuge inférieur ne fonctionnent pas.
- Il n'est pas possible de modifier la température.





Mode chauffage

- Lorsque la température ambiante est supérieure à la température réglée, l'appareil arrête de chauffer.
- Lorsque la température de la pièce est inférieure à la température réglée, l'appareil commence à chauffer.

Fonctionnement de la minuterie

- Appuyez sur  pour régler l'**heure d'arrêt automatique** lorsque l'appareil est en marche.
- Appuyez sur  pour régler l'**heure de mise en marche automatique** lorsque l'appareil est éteint.
- L'heure peut être réglée **de 1 heure à 24 heures**. Appuyez sur "+" pour augmenter ou "-" pour diminuer l'heure par incréments d'**une heure**.

Fonctionnement en mode veille

- L'opération  n'est disponible qu'en mode .
- Appuyez sur  en mode  pour passer en mode veille. Le ventilateur centrifuge supérieur passe automatiquement en vitesse lente.
- La température réglée augmentera de 1°C après 1 heure et de 2°C après 2 heures.
- Après 6 heures, l'appareil cesse de fonctionner.

Fonctionnement du mode balancement

- Lorsque le mode oscillant est activé, les lamelles d'air se déplacent automatiquement vers le haut et vers le bas.
- Pour arrêter le mouvement, appuyez à nouveau sur le bouton.

La carte de contrôle principale possède une fonction de mémoire. Lorsque l'appareil est prêt à fonctionner mais reste en mode veille, il conserve le mode de fonctionnement précédemment sélectionné. Lorsque l'appareil est mis en marche, il reprend automatiquement le dernier mode sélectionné sans qu'il soit nécessaire de le reconfigurer. (Cette fonction n'est pas disponible lorsque l'appareil fonctionne en mode automatique).

TÉLÉCOMMANDE

DE LA TÉLÉCOMMANDE



Marche/Arrêt

Appuyez sur ce bouton pour démarrer l'appareil lorsqu'il est en marche ou pour l'arrêter en cours de fonctionnement.



Flèches

Utilisé pour le contrôle de la température ambiante et de la minuterie.



Minuterie

Permet de régler l'extinction automatique et l'allumage automatique.



Oscillation

Utilisé pour une balançoire automatique.



Modes

Appuyez sur ce bouton pour sélectionner le mode de fonctionnement.



Ventilateur

Permet de sélectionner la vitesse du ventilateur de manière séquentielle.



Sommeil

Permet de régler ou d'annuler le mode .

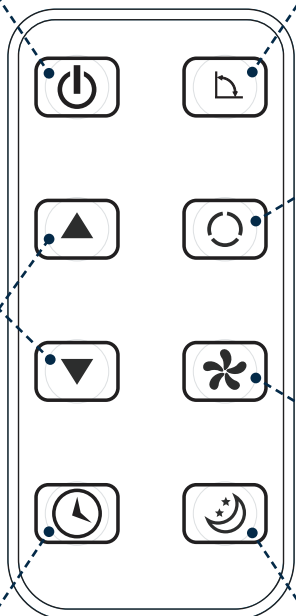

COMMENT INSTALLER LES PILES

Insertion de la batterie

- Faites glisser le couvercle pour l'ouvrir.
- Assurez-vous que la direction est correcte.

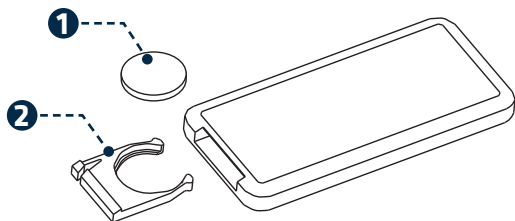

1. Ouvrez le couvercle arrière et retirez le film isolant de la batterie.
2. Insérez les piles dans la prise, en alignant l'anode et la cathode dans le bon sens.
3. Placer au dos de la couverture.

NOTE

- L'anode et la cathode de la pile doivent correspondre aux signes "+" et "-" de la télécommande.
- Ne pas utiliser des cellules neuves avec des cellules usagées.
- Retirez les piles si vous ne les utilisez pas pendant une longue période.
- Pour éviter la pollution de l'environnement, retirez les piles usagées et mettez-les au rebut de manière sûre et appropriée.

MÉTHODE D'APPLICATION

- Pour commander le climatiseur, pointez la télécommande vers le récepteur de signaux. La télécommande fait fonctionner le climatiseur à une distance maximale de 5 mètres (16,4 pieds) lorsqu'elle est dirigée vers le récepteur de signaux du climatiseur.

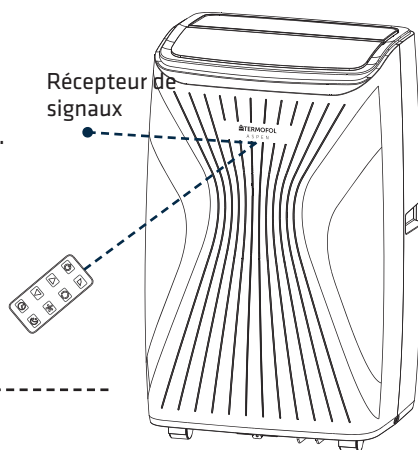

SÉCURITÉ DES APPAREILS

LES CONDITIONS DE TRAVAIL

Le dispositif de sécurité peut se déclencher et arrêter l'appareil dans les cas suivants.

Mode	Statut
Refroidissement	La température de l'air ambiant dépasse 43°C
	La température ambiante est inférieure à 15°C
Déshumidification	La température ambiante est inférieure à 15°C
Chauffage	La température de la pièce dépasse 31°C

Si le climatiseur fonctionne en mode COOL ou DRY avec la porte ou la fenêtre ouverte pendant une longue période alors que l'humidité relative dépasse 80 %, de la rosée peut s'écouler de la sortie.

FONCTIONS DE PROTECTION

1. Le dispositif de protection fonctionne dans les cas suivants :

- Le redémarrage de l'appareil immédiatement après l'arrêt du fonctionnement ou le changement de mode en cours de fonctionnement nécessite une attente de 3 minutes.

2. Si la fiche est retirée, l'appareil revient à son mode d'origine lorsqu'il est redémarré.

- Les fonctions TIMER ON et TIMER OFF doivent être réglées à nouveau.

DRAINAGE

Remarque importante : cet appareil est équipé d'un système intégré de recyclage de l'eau de condensation. Une partie de l'eau de condensation est réutilisée entre le condenseur et la plaque à eau.

- Lorsque le niveau d'eau atteint la limite supérieure, l'interrupteur à flotteur se déclenche et l'indicateur (E4) s'allume pour vous rappeler de vidanger l'eau. Éteignez l'appareil, déplacez-le, retirez le bouchon de vidange et videz l'eau. Après avoir vidé l'eau, remettez le bouchon en place pour éviter les fuites.
- Si l'appareil est placé dans un endroit qui permet un drainage continu, un tuyau de drainage peut également être connecté à l'orifice de drainage pour un drainage direct.

CONSERVATION

ENTRETIEN DES CLIMATISEURS



1. Couper l'alimentation électrique

Avant de débrancher l'appareil de la source d'alimentation, éteignez-le.



2. Essuyer avec un chiffon doux et sec

Si le climatiseur est très sale, utilisez de l'eau tiède (moins de 40°C) et un chiffon doux pour le nettoyer.



3. Ne pas utiliser de substances volatiles

N'utilisez pas d'essence, d'alcool ou de poudre à polir pour nettoyer le climatiseur.



4. L'eau peut provoquer une électrocution ou endommager le climatiseur.

Ne jamais verser d'eau sur l'appareil.

ENTRETIEN DU FILTRE À AIR

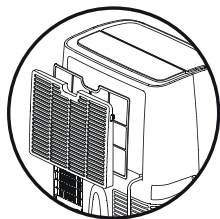

1. **Éteignez le climatiseur**
et retirez le filtre à air

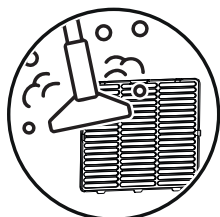

2. **Nettoyer et réinstaller le filtre à air**

Si le filtre est très sale, lavez-le avec de l'eau tiède et un détergent doux. Séchez-le dans un endroit ombragé et frais avant de le remonter.



3. **Recommandations pour Nettoyage régulier**

Le filtre à air doit être nettoyé toutes les 100 heures d'utilisation. Si l'appareil est utilisé dans un environnement poussiéreux, il doit être nettoyé tous les quinze jours.

ENTRETIEN APRÈS UTILISATION



1. **Vidange de l'eau**
Retirez les bouchons en caoutchouc de l'orifice de vidange pour le vider de toute l'eau restante.



2. **Séchage de l'appareil**
Faites fonctionner le mode ventilateur seul pendant quelques heures pour éviter la formation de moisissures.











3. **Éteindre et ranger correctement**
Débranchez le climatiseur, retirez les piles de la télécommande et rangez-la dans un endroit sûr.



4. **Nettoyer et protéger les composants**
Laver et réinstaller le filtre à air. Retirez les tuyaux d'air et rangez-les en fermant les ouvertures.

RÉSOLUTION DE PROBLÈMES

Problème	Cause possible	Solution
<p>Ne fonctionne pas</p> 	<ul style="list-style-type: none"> • Un dispositif de sécurité s'est déclenché ou un fusible a sauté. • Le délai de sécurité de l'appareil est actif (attendre 3 minutes). • Les piles de la télécommande sont épuisées. • La fiche n'est pas insérée correctement. 	<ul style="list-style-type: none"> • Vérifier et réinitialiser le fusible ou le remplacer. • Attendez 3 minutes et redémarrez l'appareil. • Remplacer les piles de la télécommande. • Assurez-vous que la fiche est correctement branchée.
<p>Ne fonctionne que pendant une courte période</p> 	<ul style="list-style-type: none"> • La température réglée est trop proche de la température ambiante. • La sortie d'air est bloquée. 	<ul style="list-style-type: none"> • Diminuer la température de consigne. • Éliminer toute obstruction de la sortie d'air.
<p>Fonctionne, mais ne refroidit pas</p> 	<ul style="list-style-type: none"> • La porte ou la fenêtre est ouverte. • Une autre source de chaleur (radiateur, lampe, etc.) affecte les performances. • Le filtre à air est encrassé. • La sortie ou l'entrée d'air est bloquée. • La température réglée est trop élevée. 	<ul style="list-style-type: none"> • Fermez les portes et les fenêtres. • Éliminer ou éteindre les sources de chaleur à proximité. • Nettoyer le filtre à air. • Vérifier que la sortie/l'entrée d'air n'est pas obstruée. • Diminuer le réglage de la température.
<p>Fuites d'eau pendant mouvements</p> 	<ul style="list-style-type: none"> • Le condensat n'a pas été purgé avant le transfert. • L'appareil est placé sur une surface irrégulière. 	<ul style="list-style-type: none"> • Vidanger l'appareil avant de le déplacer. • Placez le climatiseur sur une surface plane et stable.
<p>Ne fonctionne pas, l'indicateur "E4" est allumé</p> 	<ul style="list-style-type: none"> • Le réservoir d'eau est plein. 	<ul style="list-style-type: none"> • Retirez le bouchon en caoutchouc pour vidanger l'eau. • Si le problème persiste, contactez un technicien qualifié.

Problème	Cause possible	Solution
Affichage du code d'erreur "E2" 	<ul style="list-style-type: none"> Défaillance ou endommagement de la sonde de température ambiante. 	<ul style="list-style-type: none"> Remplacer la sonde de température ambiante
code d'erreur "E3" affiché 	<ul style="list-style-type: none"> Le capteur du tube de l'évaporateur est défectueux ou endommagé. 	<ul style="list-style-type: none"> Remplacer le capteur du tube de l'évaporateur.
Arrêt du refroidissement de grâce à la protection contre le gel de 	<ul style="list-style-type: none"> L'appareil passe en mode anti-gel pour éviter le gel. 	<ul style="list-style-type: none"> Il s'agit d'une fonction normale. L'appareil se remet à refroidir automatiquement lorsque le cycle antigel est terminé.

ACCESSOIRES D'INSTALLATION

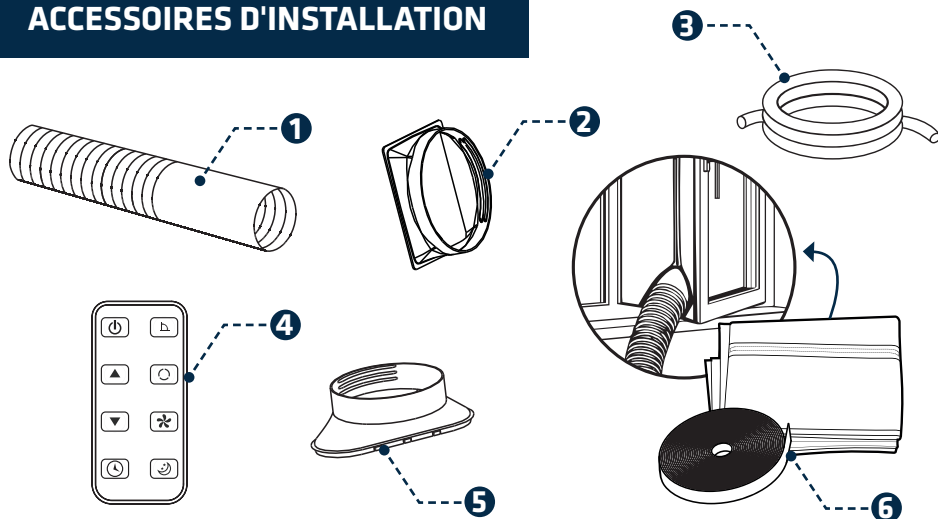

1 Conduit de sortie l'air

2 Connecteur de sortie l'air

3 Tuyau de drainage

4 Télécommande contrôle

5 Adaptateur de fenêtre

6 Joint de fenêtre avec manchon au climatiseur

MEILLEUR EMPLACEMENT DU CLIMATISEUR

- Placez l'appareil près d'une fenêtre, d'une porte ou d'une porte-fenêtre.
- Maintenez une distance minimale de 60 cm (19 ½ pouces) entre la sortie d'air et les murs ou les obstructions.
- Assurez-vous que la sortie d'air dispose d'un espace suffisant près d'une fenêtre, d'une porte, d'une porte-fenêtre ou d'une ouverture murale.
- Ne pas bloquer la sortie ou l'entrée d'air avec un filet de protection ou tout autre obstacle.

INSTALLATION DU TUYAU DE SORTIE ET DE L'ADAPTATEUR

Comment raccorder les connecteurs au conduit de sortie d'air :

1. Sortir le conduit de sortie d'air en tirant sur les deux extrémités.



2. Visser le conduit de sortie d'air au connecteur du conduit de sortie d'air.

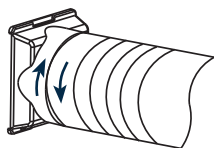

3. Connecter le connecteur de la fenêtre à l'adaptateur en plastique.

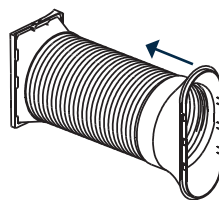

4. Raccorder le connecteur de la gaine de sortie d'air à l'appareil.

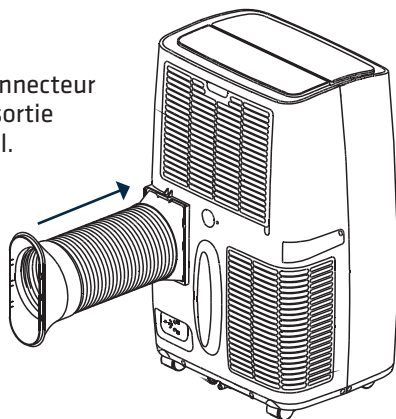

COMMENT CONNECTER UN APPAREIL AU WIFI

TÉLÉCHARGER LA DEMANDE

Scannez le code QR à droite pour lancer la procédure de téléchargement de l'application, ou trouvez l'application 'Termofol Smart' dans l'APP Store ou Google Play, ouvrez l'application et enregistrez-vous en entrant votre numéro de téléphone ou votre adresse e-mail.



Android



Apple



L'ENREGISTREMENT D'UN COMPTE DANS L'APPLICATION

1 Ouvrez l'application Termofol Smart et sélectionnez 'Register' sur le premier écran.



2 Sur l'écran suivant, sélectionnez le pays d'installation et entrez votre adresse électronique.

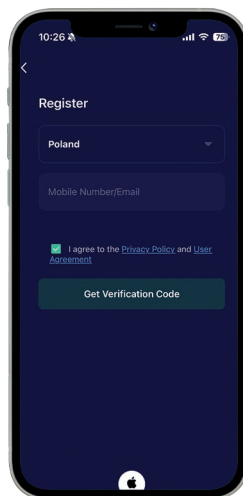

- 3** Vérifiez votre boîte aux lettres électronique pour obtenir un code de vérification et saisissez-le sur l'écran d'enregistrement.

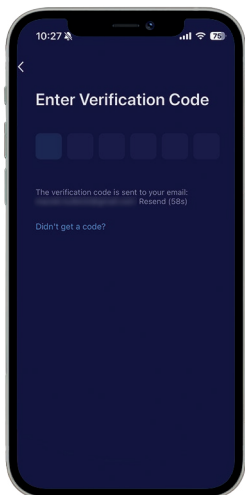

- 4** Définissez un mot de passe pour votre compte, qui sera utilisé pour les connexions ultérieures. Terminez la procédure d'enregistrement.

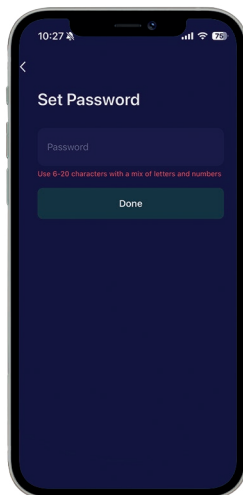

CONNEXION WIFI

- 1** Branchez l'appareil et il passera en mode veille. (Si l'appareil s'allume automatiquement, appuyez sur le bouton d'alimentation pour le mettre en mode veille).
- 2** En mode veille, appuyez sur le bouton **mode** et maintenez-le enfoncé pendant 5 secondes, jusqu'à ce que l'ap-

pareil émette un bip . Attendez que le **voyant WiFi clignote rapidement**, indiquant que l'appareil est entré en mode configuration. Si le voyant WiFi ne s'allume **pas**, recommencez la **procédure**. (L'appareil passe automatiquement en mode d'appairage lorsqu'il est mis sous tension).



3 Lorsque l'indicateur WiFi commence à clignoter rapidement, ouvrez l'**application Termofol Smart APP** et sélectionnez "**Ajouter un appareil**".

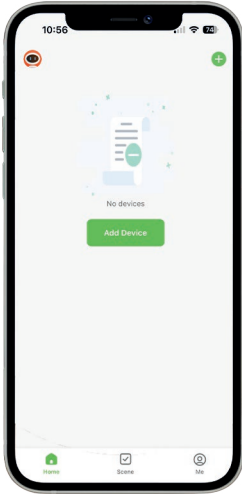

4 Sélectionnez "**Gros appareils ménagers**" --> "**Climatiseur portable**". Suivez les **instructions** pour terminer l'appairage WiFi. Une fois l'appairage effectué, le voyant WiFi s'allume en continu. Si l'appairage échoue, répétez les étapes ci-dessus.

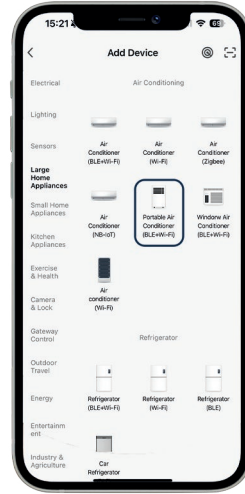

5 Le Termofol Aspen a été jumelé avec succès au Termofol Smart. Lorsque l'on clique sur le bouton Exécuté, l'écran de contrôle apparaît.

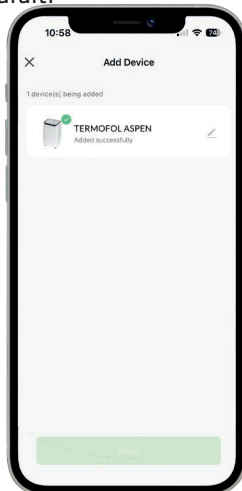

6 Il est désormais possible de contrôler l'appareil à l'aide de l'application Termofol Smart.

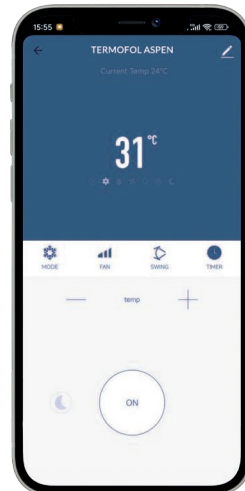

INFORMATIONS SUR L'UTILISATION

GARANTIE

Le fabricant offre une garantie de 2 ans à compter de la date d'achat. Les réparations sous garantie ne peuvent être effectuées que par un centre de service agréé. La preuve d'achat originale (avec la date d'achat) doit être présentée lors d'une demande de garantie.

La garantie ne couvre pas

- Usure normale
- Mauvaise utilisation, par exemple surcharge de l'appareil ou utilisation d'accessoires non approuvés
- Dommages causés par la force ou des influences extérieures
- Dommages résultant du non-respect du mode d'emploi (par exemple, raccordement électrique incorrect ou installation défectueuse)
- Matériel partiellement ou totalement démantelé

PRÉCAUTIONS

- Gardez l'appareil à une distance d'au moins 1 mètre des téléviseurs ou des radios afin d'éviter les interférences électromagnétiques.
- Ne pas exposer l'appareil à la lumière directe du soleil afin d'éviter une décoloration de la surface.
- Ne pas incliner l'appareil de plus de 35° ou le retourner pendant le transport.
- Placez l'appareil sur une surface plane avec une inclinaison maximale de 5°.
- L'appareil fonctionne plus efficacement dans certaines conditions ambiantes (voir les spécifications techniques).
- Pour prolonger la durée de vie de l'appareil, videz le bac à condensation avant de le ranger.
- Ne pas utiliser de solvants chimiques (essence, nettoyants à base d'alcool) pour nettoyer les surfaces, car cela peut les endommager.
- Débranchez toujours l'alimentation électrique avant de retirer ou d'installer le filtre d'admission d'air.
- Si vous devez déplacer l'appareil, videz d'abord le réservoir d'eau.
- Retirez la batterie de l'appareil avant de la mettre au rebut. Mettez la batterie au rebut de manière sûre.
- Débranchez l'appareil avant de le nettoyer, de l'entretenir ou de le remplir.



IT MANUALE UTENTE

A S P E N
PORTATILE
CONDIZIONATORE D'ARIA
con telecomando WiFi



Italiano

IT

Manuale d'installazione e d'uso



Nota: leggere le istruzioni prima di iniziare l'installazione!

Grazie per aver scelto il condizionatore portatile Termofol Aspen. Questo apparecchio è stato progettato per offrire comfort tutto l'anno, combinando le funzioni di raffreddamento, deumidificazione, ventilazione e riscaldamento. Grazie al suo design compatto e alle ruote per il trasporto, può essere facilmente spostato da una stanza all'altra. Il Wi-Fi integrato consente il controllo a distanza tramite un'applicazione mobile.

Questo manuale contiene informazioni preziose sull'uso e la manutenzione corretti dell'apparecchio. La sua attenta lettura garantirà un funzionamento duraturo e senza problemi.



Prima dell'uso, leggere attentamente il presente manuale e conservarlo per future consultazioni.

DESCRIZIONE DEI SIMBOLI



Il dispositivo è conforme alle principali direttive dell'Unione Europea, garantendo la sicurezza d'uso, la compatibilità elettromagnetica e la conformità alle norme di protezione ambientale.

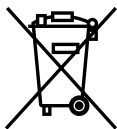

Questo simbolo indica l'obbligo di raccolta differenziata. Le apparecchiature usate non devono essere smaltite insieme ai rifiuti domestici. La mancata raccolta differenziata può avere effetti negativi sull'ambiente e sulla salute umana a causa della presenza di materiali pericolosi nelle apparecchiature. Il corretto smaltimento da parte delle famiglie consente il riutilizzo, il recupero e il riciclaggio dei rifiuti di apparecchiature elettriche ed elettroniche.



L'apparecchio contiene il refrigerante R290, che è ecologico e conforme alle più recenti direttive ambientali dell'UE. Al termine della sua vita utile, il condizionatore d'aria deve essere portato in un punto di riciclaggio appropriato.

ISTRUZIONI DI SICUREZZA

PER RIDURRE IL RISCHIO DI INCENDIO, SCOSSE ELETTRICHE O LESIONI:

SPECIFICHE ELETTRICHE

- Tutti i cablaggi devono essere conformi alle norme elettriche locali e nazionali e devono essere installati da un elettricista qualificato. In caso di dubbi sulle istruzioni, rivolgersi a un elettricista qualificato.
- Controllare l'alimentazione disponibile e risolvere eventuali problemi di cablaggio prima di installare o mettere in funzione l'unità.
- Per la sicurezza e la protezione dell'utente, l'unità è dotata di messa a terra attraverso la spina del cavo di alimentazione quando è collegata a una presa a muro corrispondente. Se non si è sicuri che le prese a muro della propria abitazione siano correttamente collegate a terra, consultare un elettricista.
- Se il cavo di alimentazione è danneggiato, deve essere sostituito dal produttore, da un agente di assistenza autorizzato o da una persona altrettanto qualificata per evitare rischi.

IMPORTANTI ISTRUZIONI DI SICUREZZA

- Collegare la spina a una presa a 3 poli con messa a terra.
Non rimuovere il polo di terra.
Non utilizzare un adattatore o una prolunga.
Scollegare il condizionatore d'aria prima di effettuare la manutenzione.
- L'apparecchio deve essere installato in conformità alle norme nazionali in materia di cablaggio. Questo apparecchio può essere utilizzato da bambini di età pari o superiore a 8 anni, nonché da persone con ridotte capacità fisiche, sensoriali o mentali o prive di esperienza e conoscenza, a condizione che abbiano ricevuto supervisione o istruzioni sull'uso sicuro e che comprendano i rischi associati. I bambini non devono giocare con l'apparecchio. La pulizia e la manutenzione non devono essere eseguite da bambini senza supervisione. I bambini piccoli devono essere sorvegliati per evitare che giochino con l'apparecchio.

CORRETTO SMALTIMENTO DI QUESTO PRODOTTO

- Non utilizzare mezzi per accelerare il processo di sbrinamento o per la pulizia diversi da quelli raccomandati dal produttore.
- L'apparecchio deve essere conservato in un locale privo di fonti di accensione continuamente in funzione, ad esempio: fiamme libere, un apparecchio a gas in funzione o un riscaldatore elettrico in funzione.
- Tenete presente che i frigoriferi possono non avere odore.
- Non perforare o bruciare.
- In caso di guasto del dispositivo, non tentare di ripararlo da soli. Rivolgersi a un fornitore di servizi qualificato, a un tecnico professionista o a un centro di assistenza autorizzato raccomandato dal fornitore.
- La quantità massima di carica di refrigerante: 260g



Per ridurre il rischio di incendi, scosse elettriche o lesioni durante l'uso del condizionatore d'aria, attenersi alle precauzioni di sicurezza indicate.

SPECIFICHE TECNICHE

Modello	TERMOFOL ASPEN
Capacità di raffreddamento	4000 W
Capacità di riscaldamento	3000 W
Capacità di deumidificazione	1.5 l/h
Potenza/corrente di raffreddamento in ingresso	1500 W / 6,9 A
Potenza/corrente di ingresso del riscaldamento	1250 W / 5,7 A
Volume del flusso d'aria	400 m ³ /h
Tensione nominale / frequenza	220-240V~ / 50Hz
Livello di pressione sonora	LpA: 54 dB(A) - LwA: 65 dB(A)
Rapporto di efficienza energetica nominale (EERrated)	2.6
Potenziale di riscaldamento globale (GWP)	3
Classe nominale EER	A
Peso netto	31 kg
Dimensioni (L × P × A)	- Corpo: 440 × 335 × 710 mm - Confezione: 470 × 380 × 880 mm
Refrigerante	R290
Applicazione dello spazio	21-27 m ²
Fusibile in miniatura	3.15A 250VAC

IDENTIFICAZIONE DELLE PARTI

ANTERIORE

- 1 Pannello di controllo
- 2 Uscita aria fredda
- 3 Ricevitore di segnale remoto
- 4 Telecomando
- 5 Maniglia di trasporto

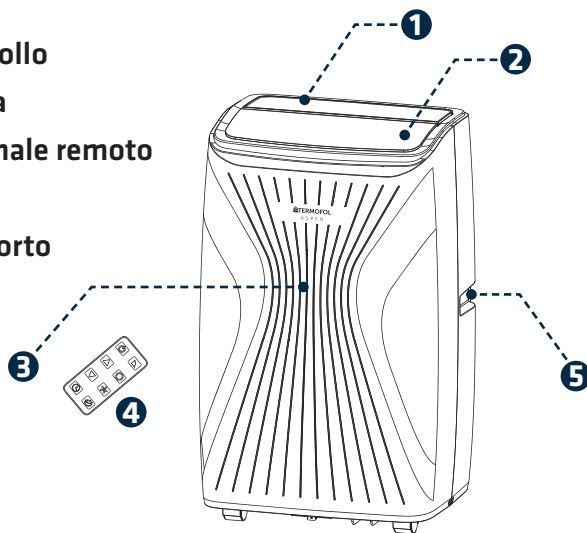

INDIETRO

- 6 Tubo di scarico
- 7 Presa d'aria dell'evaporatore
- 8 Uscita di scarico continua

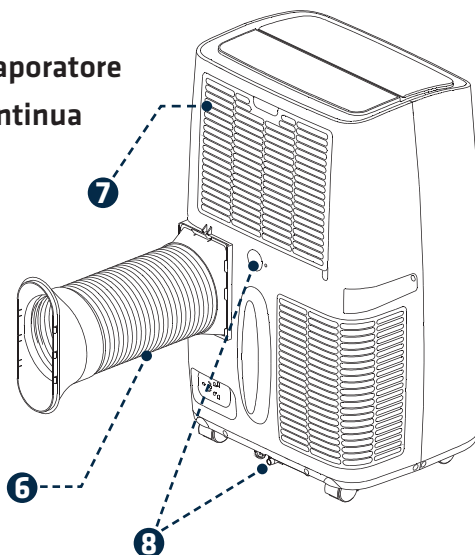

*Le figure di questo manuale si basano sulla vista esterna di un modello standard.

Di conseguenza, la forma può differire da quella del condizionatore scelto.

PANNELLO DI CONTROLLO

Questa sezione spiega il corretto funzionamento del condizionatore d'aria mobile.

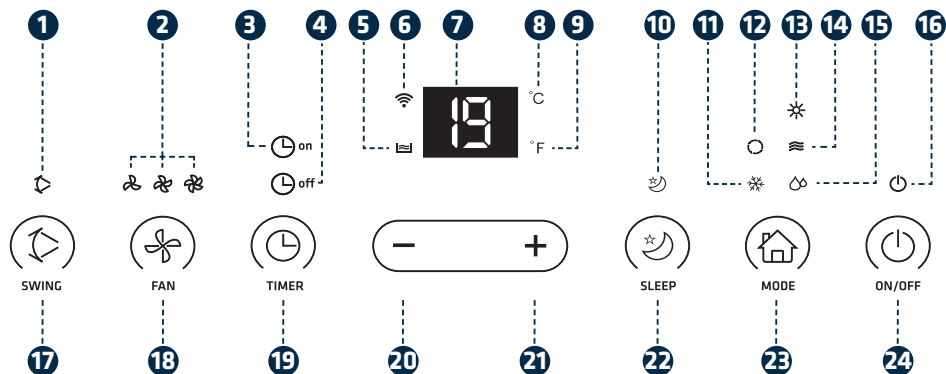

INDICATORI SUPERIORI

- | | | |
|--|--------------------------|----------------------------------|
| 1 Funzione swing | 6 Wi-Fi | 12 Modalità automatica |
| 2 Velocità della ventola (basso, medio, alto) | 7 Display a LED | 13 Modalità riscaldamento |
| 3 Ritardo accensione | 8 Unità temp. °C | 14 Modalità ventilazione |
| 4 Ritardo spegnimento | 9 Unità temp. °F | 15 Deumidificazione |
| 5 Serbatoio pieno | 10 Funzione Sleep | 16 On/OFF |
| | 11 Raffreddamento | |

PULSANTI DI CONTROLLO INFERIORI

- | | |
|--|---|
| 17 Swing - Abilita/disabilita il movimento della presa d'aria | 21 Pulsante Timer/Temperatura su |
| 18 Ventilatore - Regolare la velocità della ventola | 22 Dormire- Attivazione della modalità notturna a risparmio energetico |
| 19 Timer - Impostare il timer di accensione e spegnimento del dispositivo | 23 Modalità - Passare da una modalità operativa all'altra |
| 20 Pulsante Timer/Temperatura | 24 On/Off - Accendere o spegnere il dispositivo |

FUNZIONAMENTO DEL PANNELLO DI CONTROLLO

FUNZIONAMENTO AUTOMATICO, RAFFREDDAMENTO, DEUMIDIFICAZIONE E VENTILAZIONE.



ON/OFF

1. Accensione del dispositivo

- Inserite la spina e il dispositivo emetterà un segnale acustico.
- Premere il **pulsante di accensione**  per **accendere il condizionatore**.



Il LED visualizza la temperatura ambiente e funziona in modalità automatica.

2. Selezione della modalità operativa



Premere il **pulsante Modalità**  per selezionare la modalità desiderata:



3. Regolazione della temperatura

Intervallo di temperatura: **da 15°C a 31°C**, regolabile con incrementi di 1°C. Premere **"+"** per aumentare o **"-"** per diminuire la temperatura. Il LED visualizza la temperatura target per 5 secondi, poi indica la temperatura ambiente.



4. Regolazione della velocità della ventola

Premere il pulsante Fan per selezionare la velocità della ventola desiderata:



FAN



5. Funzione swing



SWING

Premere il **pulsante Swing**  per avviare o arrestare il movimento delle griglie di ventilazione.

6. Spegnimento



ON/OFF





Premere nuovamente il **pulsante di accensione**  per spegnere il dispositivo. Il sistema emette un segnale acustico prima di spegnersi.

PRINCIPIO DI FUNZIONAMENTO DI CIASCUNA MODALITÀ

Questa sezione spiega il funzionamento di ciascuna modalità operativa, compresa la commutazione automatica, il funzionamento della ventola e la regolazione della temperatura per le modalità di raffreddamento, deumidificazione, riscaldamento e auto.



Modalità automatica

- Una volta selezionato il funzionamento , il sensore di temperatura interna **seleziona automaticamente** la modalità di funzionamento desiderata:
- Quando la temp. ambiente è $\geq 24^{\circ}\text{C}$, l'apparecchio seleziona la modalità .
- Quando la temp. ambiente è di 23°C , il dispositivo seleziona la modalità .
- Quando la temperatura ambiente è $< 22^{\circ}\text{C}$, il dispositivo seleziona la modalità .



Modalità di deumidificazione

- Il ventilatore centrifugo superiore funziona a bassa velocità e la velocità non può essere regolata.
- Il compressore e il ventilatore centrifugo inferiore si arrestano dopo 8 minuti di funzionamento e si riavviano dopo 6 minuti.
- Il dispositivo mantiene una modalità di deumidificazione a temperatura costante e la regolazione della temperatura non è efficace.



Modalità di raffreddamento

- Quando la temperatura ambiente è superiore alla temperatura impostata, il compressore si avvia.
- Quando la temperatura ambiente è inferiore alla temperatura impostata, il compressore si arresta e il ventilatore superiore funziona alla velocità originale impostata.





Modalità ventilatore

- Il ventilatore centrifugo superiore funziona a una velocità impostata, mentre il compressore e il ventilatore centrifugo inferiore non funzionano.
- La regolazione della temperatura non è efficace.





Modalità di riscaldamento

- Quando la temperatura ambiente è superiore alla temperatura impostata, il dispositivo interrompe il riscaldamento.
- Quando la temperatura ambiente è inferiore alla temperatura impostata, il dispositivo inizia a riscaldare.

Funzionamento del timer

- Premere il pulsante  per impostare l'**orario di spegnimento automatico** mentre il dispositivo è in funzione.
- Premere il pulsante  per impostare l'**ora di accensione automatica** quando il dispositivo è spento.
- L'ora può essere regolata **da 1 ora a 24 ore**. Premere "+" per aumentare o "-" per diminuire l'ora **con incrementi di 1 ora**.

Funzionamento a riposo

- L'operazione  è disponibile solo in modalità .
- Premere il pulsante  in modalità  per entrare in modalità sleep. Il ventilatore centrifugo superiore passa automaticamente a bassa velocità.
- La temperatura impostata aumenterà di 1°C dopo 1 ora e di 2°C dopo 2 ore.
- Dopo 6 ore, il dispositivo smette di funzionare.

Funzionamento dell'oscillazione

- Quando si attiva la modalità di oscillazione, le griglie di ventilazione si muovono automaticamente verso l'alto e verso il basso.
- Per interrompere il movimento, premere nuovamente il pulsante.

La scheda di controllo principale ha una funzione di memoria. Quando il dispositivo è pronto a funzionare ma rimane in modalità standby, conserva la modalità di lavoro precedentemente impostata. Quando si accende il dispositivo, esso riprende l'ultima modalità selezionata senza bisogno di riconfigurazione. (Questa funzione non è disponibile quando il dispositivo è in modalità automatica).

TELECOMANDO

SUL TELECOMANDO



Power

Premere questo pulsante per avviare il dispositivo all'accensione o per arrestarlo durante il funzionamento



Freccie

Serve a regolare la temperatura ambiente e il timer.



Timer

Si usa per impostare lo spegnimento automatico e l'accensione automatica.



Swing

Utilizzato per il set di altalene automatiche.



Mode

Premere questo pulsante per selezionare la modalità di funzionamento.



Ventilatore

Utilizzato per selezionare la velocità della ventola in sequenza.



Dormire

Si usa per impostare o annullare il funzionamento della modalità .

COME INSTALLARE LE BATTERIE

Inserimento delle batterie

- Far scorrere il coperchio per aprirlo.
- Assicurarci che la direzione sia corretta.

1. Aprire il coperchio posteriore e togliere la pellicola isolante dalle batterie.
2. Inserire le batterie all'interno dello slot, con anodo e catodo nella giusta direzione.
3. Mettere il retro della copertina.

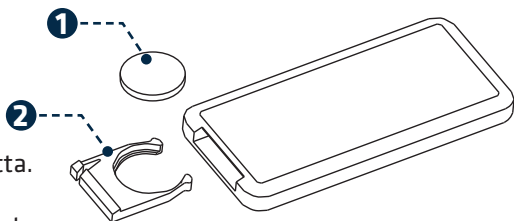

AVVISI

- L'anodo e il catodo delle batterie devono corrispondere ai segni "+" e "-" del telecomando.
- Non utilizzare batterie nuove insieme a quelle scariche.
- In caso di inutilizzo prolungato, togliere le batterie.
- Per evitare l'inquinamento dell'ambiente, è necessario rimuovere le batterie usate e smaltirle in modo sicuro e appropriato.

COME SI USA

- Per azionare il condizionatore d'aria, puntare il telecomando verso il ricevitore di segnale. Il telecomando aziona il condizionatore d'aria a una distanza massima di 5 metri (16,4 piedi) quando è puntato sul ricevitore di segnale del condizionatore d'aria.

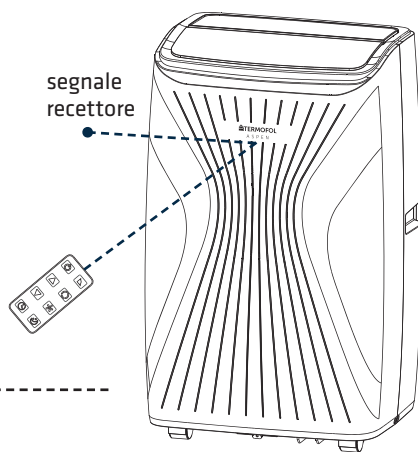

PROTEZIONE

CONDIZIONI OPERATIVE

Il dispositivo di protezione può intervenire e arrestare l'apparecchio nei casi elencati di seguito.

Modalità	Condizione
Raffreddamento	La temperatura dell'aria interna è superiore a 43°C
	La temperatura ambiente è inferiore a 15°C
Deumidificazione	La temperatura ambiente è inferiore a 15°C
Riscaldamento	La temperatura ambiente è superiore a 31°C

Se il condizionatore d'aria funziona in modalità RAFFREDDAMENTO o DEUMIDIFICAZIONE con una porta o una finestra aperta per molto tempo quando l'umidità relativa è superiore all'80%, potrebbe gocciolare della rugiada dall'uscita.

CARATTERISTICHE DEL PROTETTORE

1. Il dispositivo di protezione funziona nei seguenti casi:

- Il riavvio dell'unità subito dopo l'arresto del funzionamento o la modifica della modalità durante il funzionamento richiede un'attesa di 3 minuti.

2. Se la spina viene rimossa, al riavvio l'apparecchio tornerà alla modalità originale.

- È necessario impostare nuovamente TIMER ON e TIMER OFF.

ACQUA DI DRENAGGIO

Promemoria speciale: Questa unità è dotata di un sistema di riciclo dell'acqua di condensa incorporato. Una parte dell'acqua di condensa viene riciclata tra il condensatore e la piastra dell'acqua.

- Quando il livello dell'acqua raggiunge il limite superiore, l'interruttore a galleggiante si attiva e l'indicatore di acqua piena (**E4**) si accende per ricordare di scaricare l'acqua. Spegnerne l'alimentazione, spostare l'apparecchio in un luogo adatto, rimuovere il tappo di scarico e scaricare completamente l'acqua. Dopo lo scarico, reinstallare il tappo per evitare perdite che potrebbero bagnare l'ambiente.
- Se l'apparecchio è collocato in una posizione che consente un drenaggio continuo, è anche possibile collegare un tubo flessibile di scarico all'apertura di scarico per scaricare direttamente l'acqua.

MANUTENZIONE

MANUTENZIONE DEL CONDIZIONATORE D'ARIA



- 1. Spegnerne l'alimentazione**
Spegnerne il dispositivo prima di scollegarlo dalla fonte di alimentazione.



- 2. Pulire con un panno morbido e asciutto**
Se il condizionatore d'aria è molto sporco, utilizzare acqua tiepida (sotto i 40°C) e un panno morbido per pulirlo.



- 3. Non utilizzare sostanze volatili**
Non utilizzare benzina, alcol o polvere lucidante per pulire il condizionatore d'aria.



- 4. L'acqua può causare scosse elettriche o danneggiare il condizionatore.**
Non spruzzare mai acqua sull'unità principale.

MANUTENZIONE DEL FILTRO DELL'ARIA

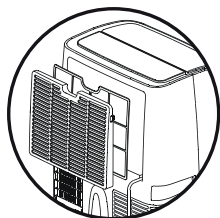

- 1. Spegnerne il condizionatore e rimuovere il filtro dell'aria**

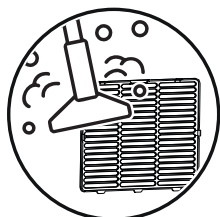

- 2. Pulire e reinstallare il filtro dell'aria**
Se il filtro è molto sporco, lavarlo con acqua tiepida e un detergente delicato. Asciugarlo in un luogo fresco e ombreggiato prima di reinstallarlo.



- 3. Raccomandazioni per la pulizia regolare**
Pulire il filtro dell'aria ogni 100 ore di utilizzo. Se utilizzato in un ambiente polveroso, pulirlo ogni due settimane.

MANUTENZIONE DOPO L'USO



- 1. Scaricare l'acqua**
Rimuovere i tappi di gomma dall'apertura di scarico per svuotare l'acqua residua.



- 2. Asciugare l'unità**
Far funzionare la modalità solo ventilatore per alcune ore per evitare la formazione di muffa.











- 3. Spegnerne e conservare correttamente**
Scollegare il condizionatore d'aria, rimuovere le batterie del telecomando e riporlo in un luogo sicuro.



- 4. Pulisci e proteggi i componenti.**
Lava e reinstalla il filtro dell'aria. Rimuovi i tubi dell'aria e conservali chiudendo le aperture.

RISOLUZIONE DEI PROBLEMI

Problema	Possibile causa	Soluzione
<p>Non funziona</p> 	<ul style="list-style-type: none"> • La protezione è intervenuta o il fusibile è bruciato. • Il ritardo di sicurezza del dispositivo è attivo (attendere 3 minuti). • Le batterie del telecomando sono scariche. • La spina non è inserita correttamente. 	<ul style="list-style-type: none"> • Controllare e ripristinare la protezione o sostituire il fusibile. • Attendere 3 minuti e riavviare il dispositivo. • Sostituire le batterie del telecomando. • Assicurarsi che la spina sia collegata saldamente.
<p>Funziona solo per un breve periodo</p> 	<ul style="list-style-type: none"> • La temperatura impostata è troppo vicina alla temperatura ambiente. • L'uscita dell'aria è bloccata. 	<ul style="list-style-type: none"> • Abbassare la temperatura impostata. • Rimuovere eventuali ostruzioni dall'uscita dell'aria.
<p>Funziona ma non raffredda</p> 	<ul style="list-style-type: none"> • Una porta o una finestra è aperta. • Un'altra fonte di calore (riscaldatore, lampada, ecc.) sta influenzando le prestazioni. • Il filtro dell'aria è sporco. • L'uscita o la presa d'aria sono bloccate. • La temperatura impostata è troppo alta. 	<ul style="list-style-type: none"> • Chiudere porte e finestre. • Rimuovere o spegnere le fonti di calore vicine. • Pulire il filtro dell'aria. • Controllare che non vi siano ostruzioni nell'uscita/aspirazione dell'aria. • Abbassare l'impostazione della temperatura.
<p>Perdite d'acqua durante gli spostamenti</p> 	<ul style="list-style-type: none"> • La condensa non è stata scaricata prima del trasloco. • Il dispositivo viene posizionato su una superficie irregolare. 	<ul style="list-style-type: none"> • Scaricare l'acqua prima di riposizionare il dispositivo. • Posizionare il condizionatore d'aria su una superficie piana e stabile.
<p>Non funziona, è accesa la spia "E4"</p> 	<ul style="list-style-type: none"> • Il serbatoio dell'acqua è pieno. 	<ul style="list-style-type: none"> • Rimuovere il tappo di gomma per scaricare l'acqua. • Se il problema persiste, contattare un tecnico qualificato.

Problema	Possibile causa	Soluzione
Viene visualizzato il codice di 	<ul style="list-style-type: none"> Guasto o danno al sensore di temperatura ambiente. 	<ul style="list-style-type: none"> Sostituire il sensore di temperatura ambiente.
"Viene visualizzato il codice di errore "E3" 	<ul style="list-style-type: none"> Il sensore del tubo della batteria dell'evaporatore è guasto o danneggiato. 	<ul style="list-style-type: none"> Sostituire il sensore del tubo della batteria dell'evaporatore.
Il raffreddamento si interrompe a causa di protezione antigelo 	<ul style="list-style-type: none"> La macchina entra in modalità antigelo per evitare il congelamento. 	<ul style="list-style-type: none"> Si tratta di una funzione normale. L'apparecchio riprenderà a raffreddarsi automaticamente al termine del ciclo antigelo.

ACCESSORI PER L'INSTALLAZIONE



1 Condotto di uscita dell'aria

4 Telecomando

2 Connettore di uscita dell'aria

5 Adattatore per l'uscita della finestra

3 Tubo di scarico

6 Guarnizione finestra con manicotto per condizionatore.

LA MIGLIORE COLLOCAZIONE DEL CONDIZIONATORE D'ARIA

- Posizionare l'unità vicino a una finestra, una porta o una porta-finestra.
- Mantenere una distanza minima di 60 cm (19 ½ pollici) tra l'uscita dell'aria di ritorno ed eventuali pareti o ostacoli.
- Fissare un'estremità del tubo dell'aria all'uscita dell'aria sotto l'apparecchio.
- Estendere il tubo dell'aria per assicurarsi che l'altra estremità abbia spazio vicino alla finestra, alla porta, alla portafinestra o al foro nel muro.
- Non bloccare l'uscita o la presa d'aria con una griglia di protezione o un qualsiasi ostacolo.

INSTALLARE IL TUBO DI SCARICO E L'ADATTATORE

Come collegare i connettori al condotto di scarico dell'aria:

1. Estendere il condotto di scarico dell'aria tirando le due estremità.



2. Avvitare il condotto di scarico dell'aria nel connettore del condotto di scarico dell'aria.

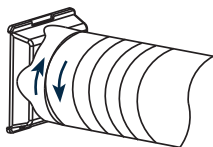

3. Collegare il connettore della finestra all'adattatore di plastica.

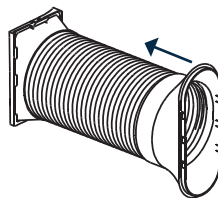

4. Collegare il connettore del condotto di scarico dell'aria al dispositivo.

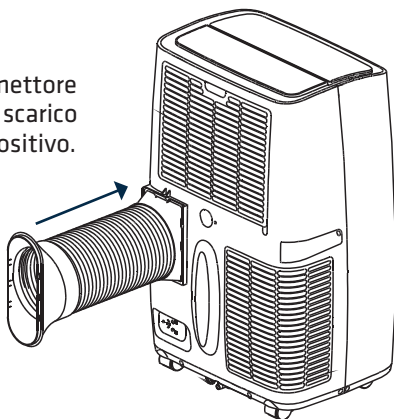

COME COLLEGARE IL DISPOSITIVO AL WIFI

SCARICA L'APP

Scansionare il codice QR sul lato destro per avviare la procedura di download dell'APP, oppure scaricare l'APP "Termofol Smart" su APP Store o Google play, aprire l'APP e registrarsi con il proprio numero di telefono o indirizzo e-mail.



Android



Apple



REGISTRAZIONE DELL'ACCOUNT NELL'APP

- 1 Aprite l'app Termofol Smart e selezionate l'opzione "Iscriviti" nella prima schermata.
- 2 Nella schermata successiva, selezionare il Paese di installazione e inserire l'indirizzo e-mail.

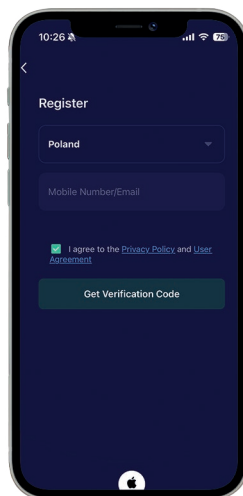

- 3** Controllate la vostra casella di posta elettronica per il codice di verifica e inseritelo nella schermata di registrazione.

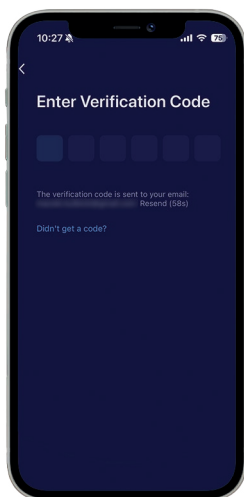

- 4** Impostare una password per il proprio account, che verrà utilizzata per i futuri accessi. Completare il processo di registrazione.

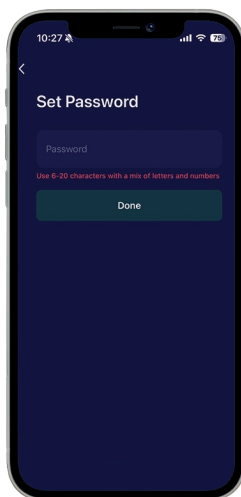

CONNETTERSI AL WIFI

- 1** Collegare il dispositivo, che entrerà in modalità standby. (Se si accende automaticamente, premere il pulsante di accensione per passare alla modalità standby).
- 2** In modalità standby, tieni premuto il pulsante modalità per 5 secondi finché il dispositivo emette un segna-

le acustico. Attendi che l'indicatore WiFi lampeggi rapidamente, indicando l'ingresso nella modalità di configurazione. Se l'indicatore WiFi non si accende, ripeti il processo. (Dopo l'accensione, il dispositivo entrerà automaticamente in modalità di associazione).



3 Quando l'indicatore WiFi lampeggia rapidamente, aprire l'APP Termofol Smart e selezionare "Aggiungi dispositivo".

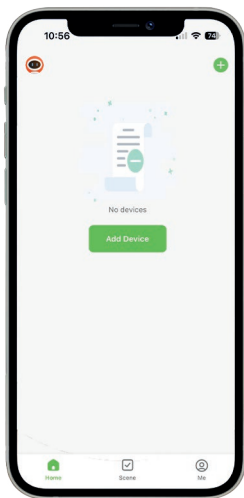

4 Scegliere "Grandi elettrodomestici" dall'elenco dei dispositivi, quindi selezionare "Condizionatore portatile" e seguire le istruzioni sullo schermo per completare l'accoppiamento WiFi. Quando l'accoppiamento è riuscito, l'indicatore WiFi rimane fisso. Se l'accoppiamento non riesce, ripetere i passaggi precedenti.



5 Termofol Aspen è stato accoppiato con Termofol Smart. Dopo aver fatto clic su Fatto, viene visualizzata la schermata di controllo.

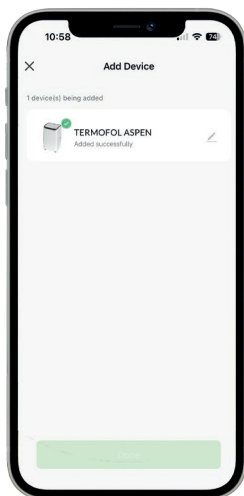

6 Ora è possibile controllare il dispositivo utilizzando Termofol Smart.

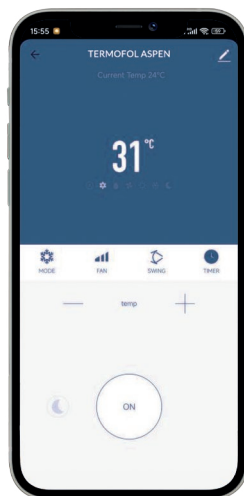

UTILIZZANDO LE INFORMAZIONI

INFORMAZIONI SULLA GARANZIA

Il produttore fornisce una garanzia di 2 anni dalla data di acquisto. Le riparazioni in garanzia possono essere effettuate solo da un centro di assistenza autorizzato. Per la richiesta di garanzia è necessario presentare la fattura d'acquisto originale (con la data di acquisto).

La garanzia non copre:

- Normale usura
- Uso improprio, come il sovraccarico dell'apparecchio o l'utilizzo di accessori non approvati
- Danni causati dalla forza o da influenze esterne
- Danni dovuti alla mancata osservanza delle istruzioni per l'uso (ad esempio, collegamento elettrico non corretto o installazione errata)
- Apparecchiature parzialmente o completamente smontate

ATTENZIONE

- Tenere l'unità ad almeno 1 metro di distanza da televisori o radio per evitare interferenze elettromagnetiche.
- Non esporre l'unità alla luce diretta del sole per evitare lo scolorimento della superficie.
- Non inclinare l'unità per più di 35° e non capovolgerla durante il trasporto.
- Posizionare l'unità su una superficie piana con un'inclinazione massima di 5°.
- L'unità funziona in modo più efficiente in determinate condizioni ambientali (vedere le specifiche tecniche).
- Prima di riporre l'unità, svuotare la vaschetta di scarico della condensa per prolungarne la durata.
- Non utilizzare solventi chimici (ad es. benzene, detersivi a base di alcol) per pulire la superficie, in quanto ciò potrebbe causare danni.
- Togliere sempre l'alimentazione prima di smontare o installare il filtro di aspirazione dell'aria.
- Se è necessario spostare l'unità, svuotare prima il serbatoio dell'acqua.
- Rimuovere la batteria dall'apparecchio prima di smaltirla. Smaltire la batteria in modo sicuro.
- Scollegare l'unità prima di procedere alla pulizia, alla manutenzione o al riempimento.



ES **MANUAL DEL USUARIO**

A S P E N
PORTATIL
AIRE ACONDICIONADO
con mando a distancia WiFi



Español

ES

Manual de instalación y funcionamiento



Nota: ¡Lea las instrucciones antes de iniciar la instalación!

Gracias por elegir el aire acondicionado portátil Termofol Aspen. Este aparato está diseñado para proporcionar confort durante todo el año, combinando las funciones de refrigeración, deshumidificación, ventilación y calefacción. Gracias a su diseño compacto y a sus ruedas de transporte, puede trasladarse fácilmente de una habitación a otra. El Wi-Fi integrado permite el control remoto a través de una aplicación móvil.

Este manual contiene información valiosa sobre el uso correcto y el mantenimiento del aparato. Una lectura atenta del mismo garantizará un funcionamiento prolongado y sin problemas.



Antes de utilizarlo, lea atentamente este manual y consérvelo para futuras consultas.

DESCRIPCIÓN DE LOS SÍMBOLOS



El aparato cumple las principales directivas de la Unión Europea, lo que garantiza la seguridad de uso, la compatibilidad electromagnética y el cumplimiento de las normas de protección del medio ambiente.

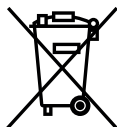

Este símbolo indica que es obligatoria la recogida selectiva. Los equipos usados no deben eliminarse con los residuos domésticos. No separar los residuos puede tener efectos negativos sobre el medio ambiente y la salud humana debido a la presencia de materiales peligrosos en los aparatos. La eliminación correcta por parte de los hogares permite la reutilización, la recuperación y el reciclado de los residuos de aparatos eléctricos y electrónicos.



La unidad contiene el refrigerante R290, que es respetuoso con el medio ambiente y cumple las últimas directivas medioambientales de la UE. Al final de su vida útil, el aire acondicionado debe llevarse a un punto de reciclaje adecuado.

INSTRUCCIONES DE SEGURIDAD

PARA REDUCIR EL RIESGO DE INCENDIO, DESCARGA ELÉCTRICA O LESIONES:

ESPECIFICACIONES ELÉCTRICAS

- Todo el cableado debe cumplir la normativa eléctrica local y nacional y debe ser instalado por un electricista cualificado. En caso de duda sobre las instrucciones, póngase en contacto con un electricista cualificado.
- Compruebe el suministro eléctrico disponible y solucione cualquier problema de cableado antes de instalar o poner en marcha la unidad.
- Para la seguridad y protección del usuario, la unidad se conecta a tierra a través del enchufe del cable de alimentación cuando se conecta a una toma de pared correspondiente. Si no está seguro de que los enchufes de pared de su casa estén correctamente conectados a tierra, consulte a un electricista.
- Si el cable de alimentación está dañado, debe ser sustituido por el fabricante, un agente de servicio autorizado o una persona con cualificación similar para evitar riesgos.

INSTRUCCIONES IMPORTANTES DE SEGURIDAD

- Conecte el enchufe a una toma de 3 polos con toma de tierra.

No retire el terminal de tierra.

No utilice adaptadores ni cables alargadores.

Desenchufe el acondicionador de aire antes de repararlo.

El aparato debe instalarse de acuerdo con la normativa nacional sobre cableado.

Este aparato puede ser utilizado por niños a partir de 8 años, así como por personas con capacidades físicas, sensoriales o mentales reducidas o con falta de experiencia y conocimientos, siempre que hayan recibido supervisión o instrucciones sobre su uso seguro y comprendan los riesgos asociados.

Los niños no deben jugar con el aparato. La limpieza y el mantenimiento no deben ser realizados por niños sin supervisión.

Los niños pequeños deben ser supervisados para evitar que jueguen con el aparato.

ELIMINACIÓN ADECUADA DE ESTE PRODUCTO

- No utilice medios para acelerar el proceso de descongelación o para la limpieza distintos de los recomendados por el fabricante.
- El aparato debe almacenarse en un local libre de fuentes de ignición en funcionamiento continuo, por ejemplo, llamas abiertas, un aparato de gas en funcionamiento o un calefactor eléctrico en funcionamiento.
- Tenga en cuenta que los frigoríficos pueden no oler.
- No perforar ni quemar.
- En caso de avería del aparato, no intente repararlo usted mismo. Póngase en contacto con un proveedor de servicios cualificado, un técnico profesional o un centro de servicio autorizado recomendado por el proveedor.
- La cantidad máxima de carga de refrigerante: 260g



Para reducir el riesgo de incendio, descarga eléctrica o lesiones al utilizar el acondicionador de aire, siga las precauciones de seguridad indicadas.

ESPECIFICACIONES TÉCNICAS

Modelo	TERMOFOL ASPEN
Capacidad de refrigeración	4000 W
Potencia calorífica	3000 W
Capacidad de deshumidificación	1.5 l/h
Potencia/corriente de entrada de refrigeración	1500 W / 6,9 A
Potencia/corriente de entrada de calefacción	1250 W / 5,7 A
Volumen de aire	400 m ³ /h
Tensión / frecuencia nominal	220-240V~ / 50Hz
Nivel de presión sonora	LpA: 54 dB(A) - LwA: 65 dB(A)
Índice de eficiencia energética (EERrated)	2.6
Potencial de calentamiento global (PCG)	3
Clase nominal EER	A
Peso neto	31 kg
Dimensiones (An x Pr x Al)	- Cuerpo: 440 x 335 x 710 mm - Embalaje: 470 x 380 x 880 mm
Refrigerante	R290
Aplicación espacial	21-27 m ²
Fusible miniatura	3.15A 250VAC

IDENTIFICACIÓN DE LAS PIEZAS

FRENTE

- 1 Panel de control
- 2 Salida de aire frío
- 3 Receptor de señal remoto
- 4 Mando a distancia
- 5 Asa de transporte

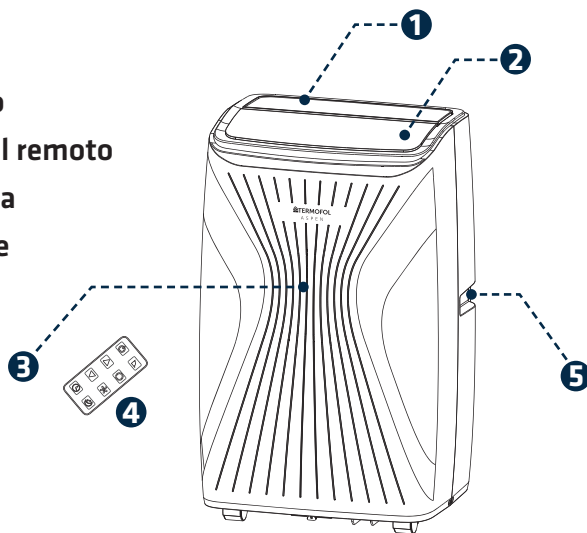

VOLVER

- 6 Tubo de escape
- 7 Toma de aire del evaporador
- 8 Salida de descarga continua

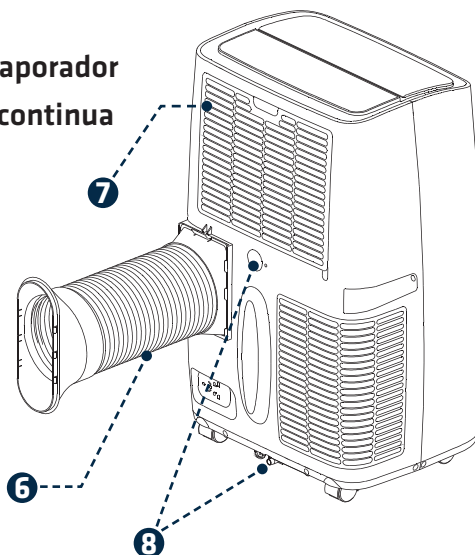

*Las figuras de este manual se basan en la vista exterior de un modelo estándar.

En consecuencia, la forma puede diferir de la del acondicionador de aire elegido.

PANEL DE CONTROL

Esta sección explica el funcionamiento correcto del acondicionador de aire móvil.

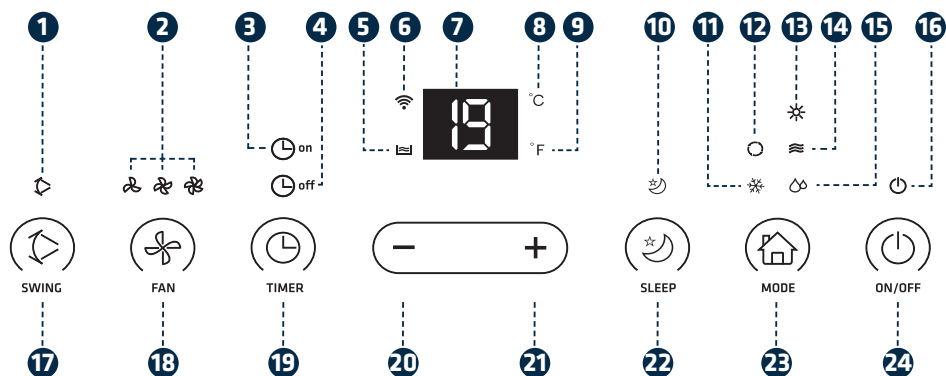

INDICADORES SUPERIORES

- | | | |
|---|--------------------------|-----------------------------|
| 1 Función Swing | 6 Wi-Fi | 12 Modo automático |
| 2 Velocidad del ventilador (bajo, medio, alto) | 7 Pantalla LED | 13 Modo calefacción |
| 3 Retraso del encendido | 8 Unidad temp. °C | 14 Modo ventilación |
| 4 Retardo de desconexión | 9 Unidad temp. °F | 15 Deshumidificación |
| 5 Depósito lleno | 10 Función sueño | 16 Encendido/Apagado |
| 11 Refrigeración | | |

BOTONES DE CONTROL INFERIORES

- | | |
|--|--|
| 17 Swing - Activa/desactiva el movimiento de la entrada de aire | 21 Botón TempORIZADOR/Temperatura encendido |
| 18 Ventilador - Ajuste de la velocidad del ventilador | 22 Sleep- Activación del modo nocturno de ahorro de energía |
| 19 Temporizador - Ajuste el temporizador de encendido y apagar el aparato | 23 Modos - Cambio entre modos funcionamiento |
| 20 Botón TempORIZADOR/Temperatura | 24 Encendido/Apagado - Enciende o apaga el dispositivo |

FUNCIONAMIENTO DEL PANEL DE CONTROL

FUNCIONAMIENTO AUTOMÁTICO, REFRIGERACIÓN, DESHUMIDIFICACIÓN Y VENTILACIÓN.



ON/OFF

1. Encender el aparato

- Inserte el enchufe y el aparato emitirá un pitido.
- Pulse el **botón de encendido**  para **encender el aire acondicionado**.



El LED muestra la temperatura ambiente y funciona en modo automático.

2. Selección del modo de funcionamiento



MODE

Pulse el **botón Mode**  para seleccionar el modo deseado:



3. Regulación de la temperatura

Rango de temperatura: **de 15°C a 31°C**, ajustable en incrementos de 1°C.

Pulse **"+"** para aumentar o **"-"** para disminuir la temperatura.

El LED muestra la temperatura objetivo durante 5 segundos, luego indica la temperatura ambiente.

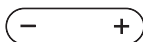

4. Ajuste de la velocidad del ventilador

Pulse el botón Ventilador para seleccionar la velocidad del ventilador deseada:



FAN



5. Función Swing



SWING

Pulse el **botón de oscilación**  para iniciar o detener el movimiento de las rejillas de ventilación.

6. Desconexión



ON/OFF





Pulse de nuevo el **botón de encendido**  para apagar el aparato. El sistema emite un pitido antes de apagarse.

PRINCIPIO DE FUNCIONAMIENTO DE CADA MODO

Esta sección explica el funcionamiento de cada modo de funcionamiento, incluyendo la conmutación automática, el funcionamiento del ventilador y el control de temperatura para los modos de refrigeración, deshumidificación, calefacción y automático.



Modo automático

- Una vez seleccionado el funcionamiento , el sensor de temperatura interno **selecciona automáticamente** el modo de funcionamiento deseado:
- Cuando la temperatura ambiente es $\geq 24\text{ }^{\circ}\text{C}$, el aparato selecciona el modo .
- Cuando la temperatura ambiente es de $23\text{ }^{\circ}\text{C}$, el aparato selecciona el modo .
- Cuando la temperatura ambiente es $< 22\text{ }^{\circ}\text{C}$, el aparato selecciona el modo .



Modos de deshumidificación

- El ventilador centrífugo superior funciona a baja velocidad y la velocidad no se puede ajustar.
- El compresor y el ventilador centrífugo inferior se paran tras 8 minutos de funcionamiento y se vuelven a poner en marcha tras 6 minutos.
- El aparato mantiene un modo de deshumidificación a temperatura constante y la regulación de la temperatura no es eficaz.



Modo refrigeración

- Cuando la temperatura ambiente es superior a la temperatura ajustada, el compresor se pone en marcha.
- Cuando la temperatura ambiente es inferior a la temperatura ajustada, el compresor se detiene y el ventilador superior funciona a la velocidad original ajustada.





Modo ventilador

- El ventilador centrífugo superior funciona a una velocidad determinada, mientras que el compresor y el ventilador centrífugo inferior no lo hacen.
- La regulación de la temperatura no es eficaz.





Modo calefacción

- Cuando la temperatura ambiente es superior a la temperatura programada, el aparato interrumpe la calefacción.
- Cuando la temperatura ambiente es inferior a la temperatura programada, el aparato empieza a calentar.

Funcionamiento del temporizador

- Pulse el botón  para ajustar la **hora de desconexión automática** mientras el aparato está en funcionamiento.
- Pulse el botón  para ajustar la **hora de encendido automático** al apagar el aparato.
- El tiempo puede ajustarse **de 1 a 24 horas**. Pulse '+' para aumentar o '-' para disminuir el tiempo **en incrementos de 1 hora**.

Funcionamiento en vacío

- La operación  sólo está disponible en el modo .
- Pulse el botón  en el modo  para entrar en el modo de reposo. El ventilador centrífugo superior pasa automáticamente a baja velocidad.
- La temperatura programada aumentará 1°C después de 1 hora y 2°C después de 2 horas.
- Después de 6 horas, el aparato deja de funcionar.

Operación de oscilación

- Cuando se activa el modo oscilante, las rejillas de ventilación suben y bajan automáticamente.
- Para detener el movimiento, pulse de nuevo el botón.

La placa de control principal tiene una función de memoria. Cuando el aparato está listo para funcionar pero permanece en modo de espera, conserva el modo de trabajo previamente configurado. Cuando el aparato se enciende, reanuda el último modo seleccionado sin necesidad de reconfiguración. (Esta función no está disponible cuando el aparato está en modo automático).

MANDO A DISTANCIA

EN EL MANDO A DISTANCIA



Power

Pulse este botón para poner en marcha el dispositivo al encenderlo o para detenerlo durante el funcionamiento



Flechas

Sirve para ajustar la temperatura ambiente y el temporizador.



Timer

Sirve para programar el apagado automático y el encendido automático.



Swing

Se utiliza para el coluptio automático.



Mode

Pulse este botón para seleccionar el modo de funcionamiento.



Ventilador

Se utiliza para seleccionar la velocidad del ventilador en secuencia.



Dormir

Se utiliza para ajustar o cancelar el funcionamiento del modo .

CÓMO INSTALAR LAS PILAS

Colocar las pilas

- Deslice la tapa para abrirla.
- Asegúrese de que la dirección es correcta.

1. Abra la tapa trasera y retire la película aislante de las pilas.
2. Introduzca las pilas en la ranura, con el ánodo y el cátodo en la dirección correcta.
3. Pon la contraportada.

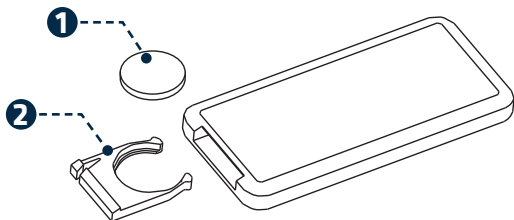

AVISOS

- El ánodo y el cátodo de las pilas deben coincidir con los signos "+" y "-" del mando a distancia.
- No utilice pilas nuevas junto con pilas descargadas.
- En caso de inactividad prolongada, retire las pilas.
- Para evitar la contaminación del medio ambiente, las pilas usadas deben retirarse y eliminarse de forma segura y adecuada.

CÓMO USARLO

- Para hacer funcionar el acondicionador de aire, apunte el mando a distancia hacia el receptor de señal. El mando a distancia hace funcionar el acondicionador de aire a una distancia máxima de 5 metros cuando se apunta al receptor de señal del acondicionador de aire.

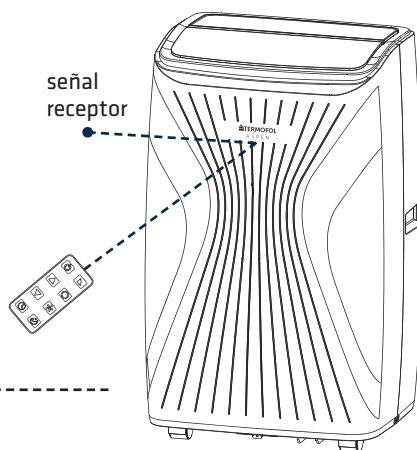

PROTECCIÓN

CONDICIONES DE FUNCIONAMIENTO

El dispositivo de protección puede intervenir y parar el aparato en los siguientes casos.

Modo	Condición
Refrigeración	La temperatura del aire interior es superior a 43°C
	La temperatura ambiente es inferior a 15°C
Deshumidificación	La temperatura ambiente es inferior a 15°C
Calefacción	La temperatura ambiente es superior a 31°C

Si el acondicionador de aire funciona en modo FRÍO o SECO con una puerta o ventana abierta durante mucho tiempo cuando la humedad relativa es superior al 80%, puede gotear rocío por la salida.

CARACTERÍSTICAS DEL PROTECTOR

1. El dispositivo de protección funciona en los siguientes casos:

- El reinicio de la unidad inmediatamente después de detener el funcionamiento o cambiar el modo durante el funcionamiento requiere una espera de 3 minutos.

2. Si se retira el enchufe, el dispositivo volverá a su modo original cuando se reinicie.

- tIMER ON y TIMER OFF deben ajustarse de nuevo.

AGUA DE DRENAJE

Recordatorio especial: Esta unidad está equipada con un sistema integrado de reciclaje de agua condensada. Parte del agua condensada se recicla entre el condensador y la placa de agua.

- Cuando el nivel del agua alcanza el límite superior, el interruptor de flotador se activa y el indicador de agua llena **(E4) se enciende** para recordarle que debe vaciar el agua. Desconecte la alimentación, desplace el aparato a un lugar adecuado, retire el tapón de vaciado y vacíe completamente el agua. Después del vaciado, vuelva a colocar el tapón para evitar fugas que puedan mojar el ambiente.
- Si el aparato está colocado en una posición que permite el drenaje continuo, también es posible conectar una manguera de drenaje a la abertura de drenaje para drenar el agua directamente.

MANTENIMIENTO

MANTENIMIENTO DEL AIRE ACONDICIONADO



1. Desconexión de la fuente de alimentación

Apague el aparato antes de desconectarlo de la fuente de alimentación.



2. Limpiar con un paño suave y seco

Si el aire acondicionado está muy sucio, utilice agua tibia (menos de 40°C) y un paño suave para limpiarlo.



3. No utilice sustancias volátiles

No utilice gasolina, alcohol ni polvo de pulir para limpiar el aire acondicionado.



4. El agua puede provocar descargas eléctricas o dañar el aire acondicionado.

Nunca rocíe agua sobre la unidad principal.

MANTENIMIENTO DEL FILTRO DE AIRE

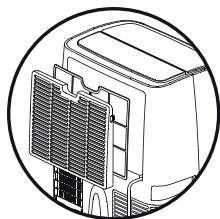

- 1. Desconecte el aire acondicionado y retire el filtro de aire**

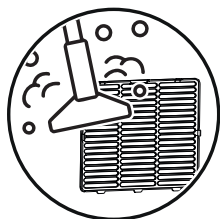

- 2. Limpie y vuelva a instalar el filtro de aire**
Si el filtro está muy sucio, lávelo con agua tibia y un detergente suave. Séquelo en un lugar fresco y a la sombra antes de volver a instalarlo.

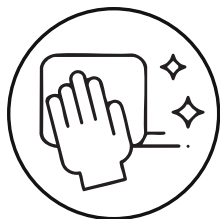

- 3. Recomendaciones para la limpieza periódica**
Limpie el filtro de aire cada 100 horas de uso. Si se utiliza en un entorno polvoriento, límpielo cada 15 días.

MANTENIMIENTO TRAS EL USO



- 1. Vaciar el agua**
Retire los tapones de goma de la abertura de desagüe para vaciar el agua residual.



- 2. Secar la unidad**
Utiliza el modo de sólo ventilador durante unas horas para evitar la formación de moho.











- 3. Apagar y guardar correctamente**
Desenchufe el aire acondicionado, retire las pilas del mando a distancia y guárdelo en un lugar seguro.



- 4. Limpie y proteja los componentes de**
Lave y vuelva a instalar el filtro de aire. Retire las mangueras de aire y guárdelas cerrando las aberturas.

SOLUCIÓN DE PROBLEMAS

Problema	Posible causa	Solución
<p>No funciona</p> 	<ul style="list-style-type: none"> • La protección se ha disparado o el fusible se ha fundido. • El retardo de seguridad del aparato está activo (espera 3 minutos). • Las pilas del mando a distancia están agotadas. • El enchufe no está correctamente insertado . 	<ul style="list-style-type: none"> • Compruebe y restablezca la protección o sustituya el fusible. • Espere 3 minutos y reinicie el dispositivo. • Sustituya las pilas del mando a distancia . • Asegúrate de que el enchufe está bien conectado .
<p>Sólo funciona durante poco tiempo</p> 	<ul style="list-style-type: none"> • La temperatura ajustada está demasiado cerca de la temperatura ambiente. • La salida de aire está bloqueada. 	<ul style="list-style-type: none"> • Baja la temperatura programada. • Retire cualquier obstrucción de la salida de aire.
<p>Funciona pero no enfría</p> 	<ul style="list-style-type: none"> • Una puerta o ventana está abierta. • Otra fuente de calor (calefactor, lámpara, etc.) está afectando al rendimiento. • El filtro de aire está sucio. • La salida o el respiradero están bloqueados. • La temperatura ajustada es demasiado alta. 	<ul style="list-style-type: none"> • Cierra puertas y ventanas. • Retire o apague las fuentes de calor cercanas . • Limpie el filtro de aire. • Compruebe que no hay obstrucciones en la salida de aire/ succión . • Bajarla temperatura .
<p>Fugas de agua durante los movimientos</p> 	<ul style="list-style-type: none"> • El condensado no se drenó antes del traslado. • El aparato se coloca sobre una superficie irregular . 	<ul style="list-style-type: none"> • Vacíe el agua antes de volver a colocar el aparato. • Coloque el aire acondicionado sobre una superficie plana y estable.
<p>No funciona, la luz 'E4' está encendida</p> 	<ul style="list-style-type: none"> • El depósito de agua está lleno. 	<ul style="list-style-type: none"> • Retire el tapón de goma para vaciar el agua. • Si el problema persiste, póngase en contacto con un técnico cualificado.

Problema	Posible causa	Solución
<p>Aparece el código de error "E2"</p> 	<ul style="list-style-type: none"> Avería o daños en el sensor de temperatura ambiente. 	<ul style="list-style-type: none"> Sustituya el sensor de temperatura ambiente.
<p>Aparece el código de error 'E3' en</p> 	<ul style="list-style-type: none"> El sensor del tubo del serpentín del evaporador está averiado o dañado. 	<ul style="list-style-type: none"> Sustituya el sensor del tubo del serpentín del evaporador .
<p>La refrigeración se detiene debido a la protección contra heladas</p> 	<ul style="list-style-type: none"> La máquina entra en modo anticongelante para evitar la congelación. 	<ul style="list-style-type: none"> Se trata de una función normal. El aparato reanudará el enfriamiento automáticamente al final del ciclo anticongelante.

ACCESORIOS DE INSTALACIÓN



1 Conducto de salida aire

4 Mando a distancia

2 Conector de salida air

5 Adaptador de salida window

3 Tubo de escape

6 Junta de ventana con manguito para aire acondicionado

LA MEJOR UBICACIÓN PARA EL AIRE ACONDICIONADO

- Coloque la unidad cerca de una ventana, puerta o ventana francesa.
- Mantenga una distancia mínima de 60 cm (19 ½ pulgadas) entre la salida de aire deretorno y cualquier pared u obstáculo.
- Fije un extremo de la manguera de aire a la salida de aire situada debajo de la unidad. Extienda la manguera de aire para asegurarse de que el otro extremo tiene espacio cerca de la ventana, puerta o agujero en la pared.
- No bloquee la salida o entrada de aire con una rejilla protectora o cualquier obstáculo.

INSTALE EL TUBO DE ESCAPE Y EL ADAPTADOR

Cómo conectar los conectores al conducto de salida de aire:

1. Extienda el conducto de salida de aire tirando de los dos extremos.

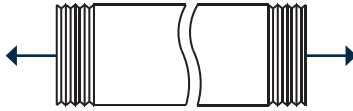

2. Atornille el conducto de salida de aire en el conector del conducto de salida de aire.

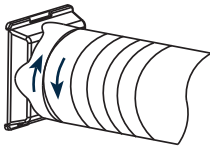

3. Conecte el conector de la ventana al adaptador de plástico.

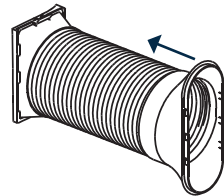

4. Conecte el conector del conducto de salida de aire al aparato.

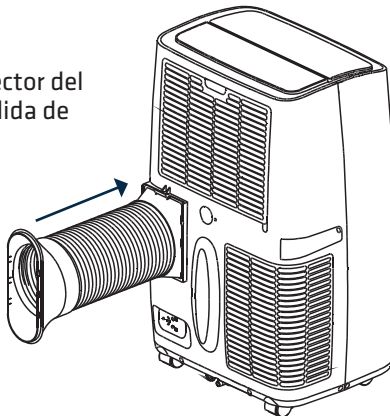

CÓMO CONECTAR TU DISPOSITIVO A WIFI

DESCARGAR APP

Escanee el código QR de la derecha para iniciar el procedimiento de descarga de la APP, o descargue la APP 'Termofol Smart' de APP Store o Google play, abra la APP y regístrese con su número de teléfono o dirección de correo electrónico.



Android



Apple



REGISTRO DE LA CUENTA EN LA APLICACIÓN

- 1 Abra la aplicación Termofol Smart y seleccione la opción "Suscribirse" en la primera pantalla.
- 2 En la pantalla siguiente, seleccione el país de instalación e introduzca la dirección de correo electrónico.

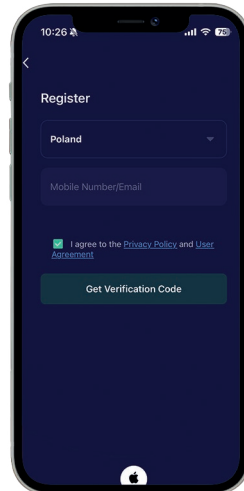

- 3** Busque en su buzón de correo electrónico el código de verificación e introdúzcalo en la pantalla de registro.

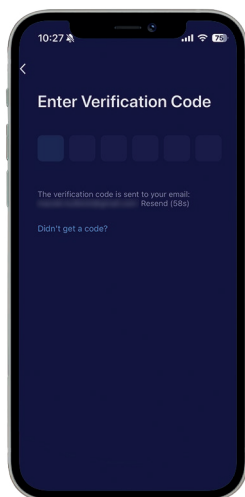

- 4** Establezca una contraseña para su cuenta, que se utilizará para futuros inicios de sesión. Complete el proceso de registro.

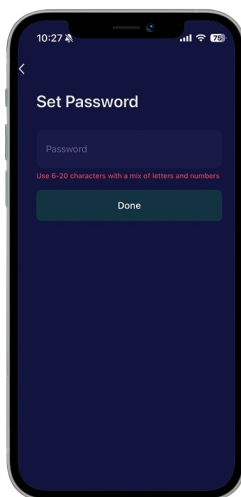

CONEXIÓN A WIFI

- 1** Enchufa el aparato, que entrará en modo de espera. (Si se enciende automáticamente, pulsa el botón de encendido para pasar al modo de espera).
- 2** En modo de espera, mantenga pulsado el botón de modo durante 5 segundos hasta que el dispositivo emita un

pitido. Espere a que el indicador WiFi parpadee rápidamente, indicando la entrada en el modo de configuración. Si el indicador WiFi no se enciende, repita el proceso. (Tras el encendido, el dispositivo entrará automáticamente en modo de emparejamiento).



- 3** Cuando el indicador WiFi parpadee rápidamente, abra la **Termofol Smart APP** y seleccione **'Añadir dispositivo'**.

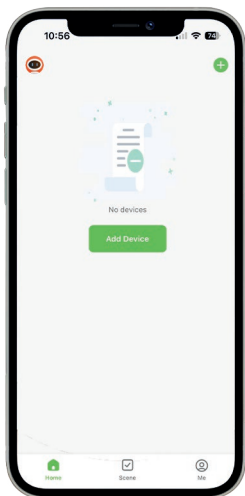

- 4** Elija **"Grandes electrodomésticos"** en la lista de dispositivos, luego seleccione **"Acondicionador de aire portátil"** y siga las instrucciones en pantalla para completar el emparejamiento WiFi. Cuando el **emparejamiento se realiza correctamente**, el indicador WiFi permanece fijo. Si el emparejamiento falla, repita los pasos anteriores.



- 5** Termofol Aspen ha sido emparejado con Termofol Smart. Después de hacer clic en Hecho, aparece la pantalla de control.

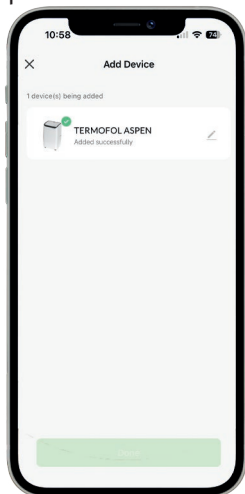

- 6** Ahora es posible controlar el dispositivo mediante Termofol Smart.

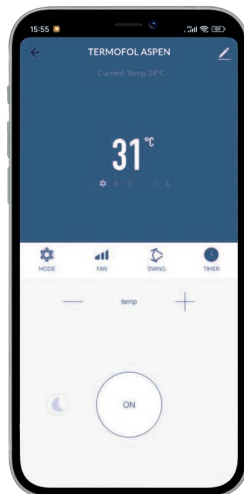

UTILIZANDO LA INFORMACIÓN

INFORMACIÓN SOBRE LA GARANTÍA

El fabricante ofrece una garantía de 2 años a partir de la fecha de compra. Las reparaciones en garantía sólo pueden ser realizadas por un centro de servicio autorizado. Para reclamar la garantía, debe presentarse la factura de compra original (con la fecha de compra).

La garantía no cubre:

- Desgaste normal
- Uso indebido, como sobrecargar el dispositivo o utilizar accesorios no homologados
- Daños causados por la fuerza o por influencias externas
- Daños por incumplimiento de las instrucciones de uso (por ejemplo, conexión eléctrica incorrecta o instalación incorrecta)
- Equipos parcial o totalmente desmontados

ATENCIÓN

- Mantenga el aparato alejado al menos 1 metro de televisores o radios para evitar interferencias electromagnéticas.
- No exponga la unidad a la luz solar directa para evitar la decoloración de la superficie.
- No incline el aparato más de 35° ni lo vuelque durante el transporte.
- Coloque el aparato sobre una superficie plana con una inclinación máxima de 5°.
- La unidad funciona con mayor eficacia en determinadas condiciones ambientales (véanse las especificaciones técnicas).
- Antes de guardar la unidad, vacíe la bandeja de drenaje de condensados para prolongar su vida útil.
- No utilice disolventes químicos (por ejemplo, benceno, limpiadores a base de alcohol) para limpiar la superficie, ya que podría dañarla.
- Desconecte siempre la alimentación eléctrica antes de desmontar o instalar el filtro de entrada de aire.
- Si es necesario desplazar el aparato, vacíe primero el depósito de agua.
- Retire la batería del aparato antes de desecharlo. Deshágase de la batería de forma segura.
- Desenchufe el aparato antes de proceder a su limpieza, mantenimiento o llenado.

CS **NÁVOD K POUŽITÍ**

A S P E N

PŘENOSNÁ KLIMATIZACE

s dálkovým ovládáním WiFi



CZ

Návod k instalaci a obsluze

Čeština



Poznámka: Před zahájením instalace si přečtěte pokyny!

Děkujeme, že jste si vybrali přenosnou klimatizaci Termofol Aspen. Jednotka je navržena tak, aby poskytovala pohodlí po celý rok a kombinovala funkce chlazení, odvlhčování, větrání a vytápění. Díky kompaktnímu designu a transportním kolečkům ji lze snadno přemísťovat mezi místnostmi. Vestavěná Wi-Fi umožňuje dálkové ovládání prostřednictvím mobilní aplikace.

Tento návod obsahuje cenné informace o správném používání a údržbě spotřebiče. Jeho pečlivé přečtení zajistí dlouhodobý a bezproblémový provoz spotřebiče.



Před použitím si pečlivě přečtěte tento návod a uschovejte jej pro budoucí použití.

POPIS SYMBOLŮ



Přístroj splňuje požadavky stanovené v klíčových směrnících Evropské unie, které zajišťují jeho bezpečné používání, elektromagnetickou kompatibilitu a soulad s předpisy na ochranu životního prostředí.



Tento symbol označuje povinnost tříděného sběru odpadu. Použité zařízení se nesmí likvidovat společně s domovním odpadem. Nedostatečný oddělený sběr může vést k negativním důsledkům pro životní prostředí a lidské zdraví v důsledku přítomnosti nebezpečných materiálů v zařízení. Správné chování domácnosti umožňuje opětovné použití, využití a recyklaci použitých elektrických a elektronických zařízení.



Jednotka obsahuje chladivo R290, které je šetrné k životnímu prostředí a splňuje nejnovější směrnice EU o ochraně životního prostředí. Po skončení životnosti by měla být klimatizace odevzdána do vhodného recyklačního centra.

BEZPEČNOSTNÍ POKYNY

ABYSTE SNÍŽILI RIZIKO POŽÁRU, ÚRAZU ELEKTRICKÝM PROUDEM NEBO ZRANĚNÍ:

ELEKTRICKÉ SPECIFIKACE

- Veškerá elektroinstalace musí být v souladu s místními a národními elektrotechnickými předpisy a musí být instalována kvalifikovaným elektrikářem. V případě jakýchkoli dotazů k návodu se obraťte na kvalifikovaného elektrikáře.
- Před instalací a uvedením jednotky do provozu zkontrolujte dostupné napájení a odstraňte případné problémy se zapojením.
- Pro vaši bezpečnost a ochranu je spotřebič po zapojení do vhodné zásuvky uzemněn přes zástrčku napájecího kabelu. Pokud si nejste jisti, zda jsou zásuvky ve vaší domácnosti správně uzemněny, obraťte se na elektrikáře.
- Pokud je napájecí kabel poškozen, musí být vyměněn výrobcem, autorizovaným servisním střediskem nebo podobně kvalifikovanou osobou, aby se předešlo nebezpečí.

DŮLEŽITÉ BEZPEČNOSTNÍ POKYNY

- Připojte k uzemněné tříkolíkové zásuvce.
- Neodstraňujte zemnicí kolík.
- Nepoužívejte adaptér ani prodlužovací kabel.
- Před údržbou odpojte klimatizační jednotku od napájení.
- Spotřebič musí být instalován v souladu s národními předpisy pro elektrickou instalaci.
- Tento přístroj mohou používat děti od 8 let a osoby s omezenými fyzickými, smyslovými nebo mentálními schopnostmi nebo osoby bez zkušeností a znalostí - za předpokladu, že jsou pod dohledem nebo byly poučeny o bezpečném používání a rozumí souvisejícím rizikům.
- Děti by si se spotřebičem neměly hrát. Čištění a údržbu nesmí provádět děti bez dozoru.
- Malé děti by měly být pod dohledem, aby si se spotřebičem nehrály.

SPRÁVNÉPOUŽÍVÁNÍ VÝROBKU

- Nepoužívejte jiné metody urychlující proces odmrazování nebo čisticí prostředky než ty, které doporučuje výrobce.
- Spotřebič by měl být uložen v místnosti, kde se nenachází trvale fungující zdroje vznícení, jako je otevřený oheň, běžící plynové spotřebiče nebo elektrické ohřívače.
- Upozorňujeme, že některé chladicí jednotky nemusí vydávat zápach.
- Zařízení nepoškozujte, nepropichujte ani nepalujte.
- Pokud se spotřebič porouchá, nepokoušejte se ho opravit sami. Obráťte se na kvalifikovaný servis, odborného technika nebo autorizované servisní středisko určené dodavatelem.
- Maximální náplň chladiva: 260g.



Abyste snížili riziko požáru, úrazu elektrickým proudem nebo zranění při používání klimatizace, dodržujte následující bezpečnostní opatření.

TECHNICKÉ SPECIFIKACE

Model	TERMOFOL ASPEN
Chladicí kapacita	4000 W
Topný výkon	3000 W
Odvlhčovací kapacita	1.5 l/h
Spotřeba energie/proud v režimu chlazení	1500 W / 6,9 A
Spotřeba energie/proud v režimu vytápění	1250 W / 5,7 A
Proudění vzduchu	400 m ³ /h
Jmenovité napětí/frekvence	220-240V~ / 50Hz
Hladina akustického tlaku	LpA: 54 dB(A) - LwA: 65 dB(A)
Poměr energetické účinnosti (EER)	2.6
Potenciál globálního oteplování (GWP)	3
Třída energetické účinnosti EER	A
Čistá hmotnost	31 kg
Rozměry (S × G × Š)	- Zařízení: 440 × 335 × 710 mm - Rozměry balení: 470 × 380 × 880 mm
Chladivo	R290
Doporučený povrch	21-27 m ²
Miniaturní pojistka	3.15A 250VAC

KONSTRUKCE KLIMATIZACE

PŘEDNÍ STRANA

- 1 Ovládací panel
- 2 Výstup chladného vzduchu
- 3 Přijímač signálu
- 4 Dálkové ovládání
- 5 Převravní rukojeť

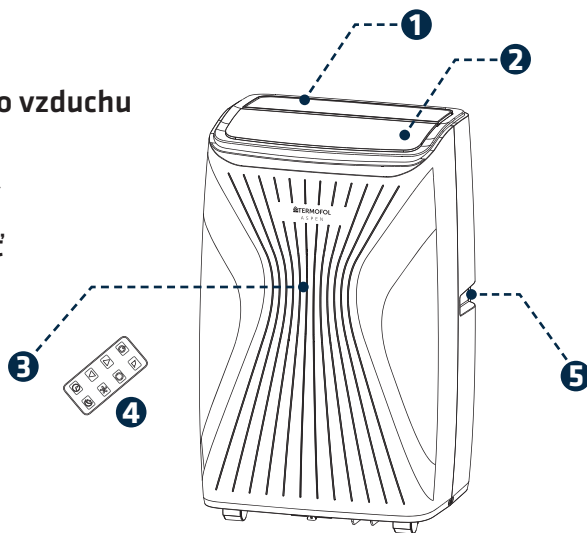

ZADNÍ

- 6 Potrubí s odolností proti vzduchu
- 7 Sání vzduchu do výparníku
- 8 Zásuvka

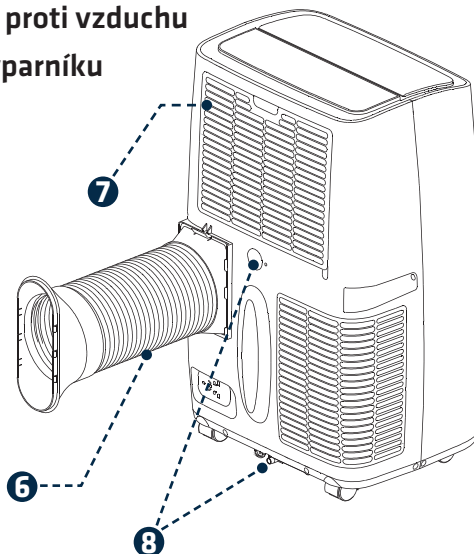

*Výkresy v této příručce vycházejí z vnějšího pohledu standardního modelu.

Proto se tvar může lišit od tvaru vybrané klimatizace.

OVLÁDACÍ PANEĽ

Tato část popisuje správnou obsluhu přenosné klimatizace.

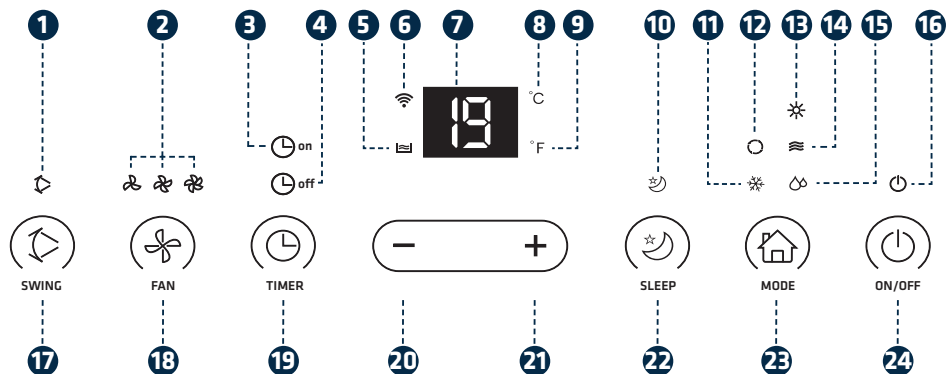

TOP SYMBOLY

- | | | |
|---|------------------------------|-----------------------------|
| 1 Funkce Swing | 6 Wi-Fi | 12 Automatický režim |
| 2 Rychlost ventilátoru
(nízká, střední, vysoká) | 7 LED displej | 13 Režim vytápění |
| 3 Zpoždění zapnutí | 8 Jednotka teploty °C | 14 Režim ventilátoru |
| 4 Zpoždění vypnutí | 9 Jednotka teploty °F | 15 Režim odvlhčování |
| 5 Plná nádrž na vodu | 10 Funkce spánku | 16 Zapnuto/vypnuto |
| 11 Režim chlazení | | |

SPODNÍ OVLÁDACÍ TLAČÍTKA

- | | |
|---|--|
| 17 Swing
- Zapnutí/vypnutí pohybu vzduchových žaluzii | 21 Tlačítko Zvýšit čas/teplotu |
| 18 Ventilátor
- Regulace otáček ventilátoru | 22 Spánek - aktivace úspory energie noční režim |
| 19 Časovač
- Nastavení časovače zapnutí/vypnutí | 23 Režim
- přepínání mezi provozními režimy |
| 20 Tlačítko dolů čas/teplota | 24 ZAPNUTO/VYPNUTO
- Zapnutí nebo vypnutí zařízení |

OVLÁDÁNÍ OVLÁDACÍHO PANELU

AUTOMATICKÝ REŽIM, CHLAZENÍ, ODVLHČOVÁNÍ A VENTILÁTOR.



ON/OFF

1. Zapnutí zařízení

- Připojte zařízení a ozve se jedno pípnutí.
- Stisknutím tlačítka napájení  zapnete klimatizaci.



Kontrolka LED zobrazuje teplotu v místnosti a pracuje v automatickém režimu.

2. Volba provozního režimu



MODE

Stisknutím tlačítka **MODE**  vyberte požadovaný režim:



3. Řízení teploty



Teplotní rozsah: **15°C až 31°C**, nastavitelný po 1°C.
Stisknutím tlačítka "+" teplotu zvýšíte nebo "-" snížíte.
Kontrolka LED zobrazí cílovou teplotu na 5 sekund a poté zobrazí teplotu v místnosti.

4. Regulace otáček ventilátoru



FAN

Stisknutím tlačítka ventilátoru zvolte požadovanou rychlost ventilátoru:



5. Funkce Swing



SWING

Stisknutím tlačítka **Swing** , spustíte nebo zastavíte pohyb vzduchových clon.

6. Vypnutí napájení



ON/OFF





Opětovným stisknutím tlačítka **napájení**  zařízení vypnete. Přístroj před vypnutím zapípá.

PRINCIP FUNGOVÁNÍ JEDNOTLIVÝCH REŽÍMŮ

V této části je vysvětleno fungování jednotlivých režimů, včetně automatického přepínání, provozu ventilátoru a regulace teploty v režimech chlazení, odvlhčování, vytápění a automatickém režimu.



Automatický režim

- Při výběru režimu  vnitřní teplotní čidlo **automaticky zvolí** požadovaný provozní režim:
- Když je teplota v místnosti $\geq 24\text{ }^{\circ}\text{C}$, jednotka se automaticky přepne na  .
- Když teplota v místnosti dosáhne $23\text{ }^{\circ}\text{C}$, jednotka se automaticky přepne na  .
- Pokud je pokojová teplota $<22\text{ }^{\circ}\text{C}$, přístroj automaticky zvolí režim  .



Režim odvlhčování

- Horní odstředivý ventilátor pracuje při nízkých otáčkách a otáčky nelze nastavit.
- Kompresor a spodní odstředivý ventilátor se zastaví po 8 minutách provozu a znovu se spustí po 6 minutách.
- V režimu odvlhčování jednotka udržuje konstantní teplotu a není možné ji měnit.



Režim chlazení

- Když je teplota v místnosti vyšší než nastavená teplota, kompresor se spustí.
- Pokud je teplota v místnosti nižší než nastavená teplota, kompresor se zastaví a horní ventilátor běží na původně nastavenou rychlost.





Režim ventilátoru

- Horní odstředivý ventilátor pracuje při nastavených otáčkách, zatímco kompresor a spodní odstředivý ventilátor nepracují.
- Změna teploty není možná.





Režim vytápění

- Pokud je teplota v místnosti vyšší než nastavená teplota, jednotka přestane topit.
- Když je teplota v místnosti nižší než nastavená teplota, jednotka začne topit.

Provoz časovače

- Stisknutím tlačítka  nastavíte **dobu automatického vypnutí** za chodu přístroje.
- Stisknutím tlačítka  nastavíte **čas automatického zapnutí** při vypnutí přístroje.
- Čas lze nastavit **od 1 hodiny do 24 hodin**. Stisknutím tlačítka "+" čas zvýšíte nebo snížíte v krocích po 1 hodině.

Spánková operace

- Operace  je k dispozici pouze v režimu .
- Stisknutím  v režimu  přejdete do režimu spánku. Horní odstředivý ventilátor se automaticky přepne na nízké otáčky.
- Nastavená teplota se po 1 hodině zvýší o 1 °C a po 2 hodinách o 2 °C.
- Po 6 hodinách přestane zařízení fungovat.

Swing Operation

- Když je aktivován výkyvný režim, vzduchové žaluzie se automaticky pohybují nahoru a dolů.
- Chcete-li pohyb zastavit, stiskněte tlačítko znovu.

Hlavní řídicí deska má paměťovou funkci. Když je jednotka připravena k provozu, ale zůstává v pohotovostním režimu, zachovává dříve nastavený provozní režim. Po zapnutí jednotky se automaticky obnoví naposledy zvolený režim bez nutnosti opětovného nastavení. (Tato funkce není k dispozici, pokud jednotka pracuje v automatickém režimu).

DÁLKOVÉ OVLÁDÁNÍ

TLAČÍTKA NA DÁLKOVÉM OVLADAČI



Napájení

Stisknutím tohoto tlačítka spustíte zapnutý přístroj nebo jej zastavíte během provozu



Šipky

Používá se k regulaci pokojové teploty a časovače.



Časovač

Slouží k nastavení automatického vypnutí a automatického zapnutí.



Swing

Používá se pro automatickou houpačku.



Režimy

Stisknutím tohoto tlačítka zvolíte provozní režim.



Ventilátor

Slouží k postupné volbě rychlosti ventilátoru.



Spánek

Slouží k nastavení nebo zrušení režimu .

JAK INSTALOVAT BATERIE

Vložení baterie

- Posunutím krytu jej otevřete.
- Ujistěte se, že je směr správný.

1. Otevřete zadní kryt a odstraňte izolační fólii z baterie.
2. Vložte baterie do zásuvky a vyrovnejte anodu a katodu ve správném směru.
3. Umístěte na zadní stranu obálky.

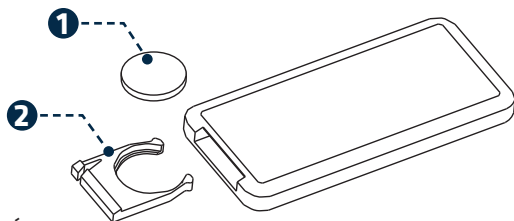

POZNÁMKA

- Anoda a katoda baterie musí odpovídat značkám "+" a "-" na dálkovém ovladači.
- Nepoužívejte nové články společně s použitými články.
- Pokud se baterie delší dobu nepoužívají, vyjměte je.
- Abyste zabránili znečištění životního prostředí, vyjměte použité baterie a zlikvidujte je bezpečným a vhodným způsobem.

ZPŮSOB POUŽITÍ

- Chcete-li ovládat klimatizaci, namířte dálkový ovladač na přijímač signálu. Dálkový ovladač bude ovládat klimatizaci ze vzdálenosti až 5 metrů, pokud je namířen na přijímač signálu klimatizace.

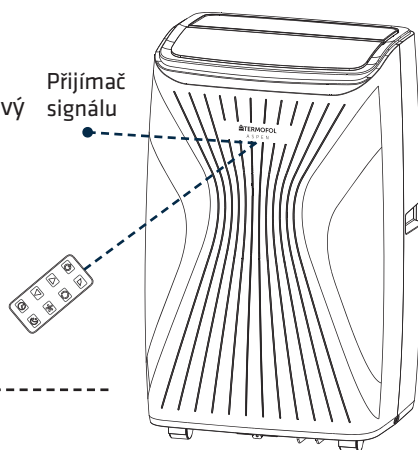

ZABEZPEČENÍ ZAŘÍZENÍ

PRACOVNÍ PODMÍNKY

Bezpečnostní zařízení může vypnout a zastavit jednotku v níže uvedených případech.

Režim	Stav
Chlazení	Teplota vzduchu v místnosti je vyšší než 43 °C
	Teplota v místnosti je nižší než 15 °C
Odvlhčování	Teplota v místnosti je nižší než 15 °C
Vytápění	Teplota v místnosti je vyšší než 31 °C

Pokud klimatizace pracuje v režimu CHLAZENÍ nebo SUŠENÍ s otevřenými dveřmi nebo oknem po delší dobu, kdy relativní vlhkost vzduchu přesahuje 80 %, může z výstupu odkapávat rosa.

OCHRANNÉ FUNKCE

1. Ochranné zařízení bude fungovat v následujících případech:

- Opětovné spuštění jednotky ihned po zastavení provozu nebo změně režimu během provozu vyžaduje čekání 3 minuty.

2. Pokud je zástrčka vyjmuta, jednotka se po opětovném spuštění vrátí do původního režimu.

- Je třeba znovu nastavit časovač TIMER ON a TIMER OFF.

ODVODNĚNÍ

Důležité upozornění: Tato jednotka je vybavena vestavěným systémem recyklace kondenzované vody. Část zkondenzované vody se znovu používá mezi kondenzátorem a vodní deskou.

- Když hladina vody dosáhne horní hranice, aktivuje se plovákový spínač a rozsvítí se kontrolka (E4), která vás upozorní na nutnost vypustit vodu. Vypněte spotřebič, přemístěte jej, vyjměte vypouštěcí zátku a vypustte vodu. Po vypuštění vody zátku vyměňte, aby nedošlo k úniku vody.
- Pokud je jednotka umístěna na místě, které umožňuje průběžné vypouštění vody, lze k vypouštěcímu otvoru připojit vypouštěcí hadici pro přímé vypouštění vody.

KONZERVACE

ÚDRŽBA KLIMATIZACE



- 1. Vypněte napájení**
Před odpojením zařízení od zdroje napájení jej vypněte.



- 2. Otřete měkkým a suchým hadříkem**
Pokud je klimatizace velmi znečištěná, použijte k jejímu čištění vlažnou vodu (do 40 °C) a měkký hadřík.



- 3. Nepoužívejte tekavé látky**
K čištění klimatizace nepoužívejte benzín, alkohol ani lešticí prášek.



- 4. Voda může způsobit úraz elektrickým proudem nebo poškození klimatizace.**
Spotřebič nikdy nepolévejte vodou.

ÚDRŽBA VZDUCHOVÉHO FILTRU

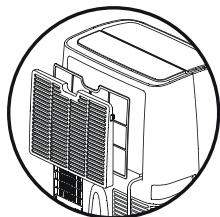

- 1. Vypněte klimatizaci avyjměte vzduchový filtr**

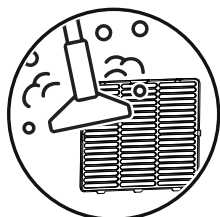

- 2. Vyčistěte a znovu nainstalujte vzduchový filtr**

Pokud je filtr velmi znečištěný, umyjte jej vlažnou vodou s jemným čisticím prostředkem. Před opětovnou montáží jej vysušte na stinném a chladném místě.



- 3. Doporučení pro pravidelné čištění**

Vzduchový filtr by se měl čistit každých 100 hodin provozu. Pokud se přístroj používá v prašném prostředí, měl by se čistit každých čtrnáct dní.

ÚDRŽBA PO POUŽITÍ



- 1. Vypusťte vodu**

Vyjměte gumové zátky z vypouštěcího otvoru, abyste z něj vypustili veškerou zbyvajcí vodu.



- 2. Sušení spotřebiče**

Několik hodin pracujte pouze v režimu ventilátoru, abyste zabránili tvorbě plísní.



- 3. Vypněte a řádně uložte**





Odpojte klimatizaci od sítě, vyjměte baterie z dálkového ovladače a uložte jej na bezpečné místo.





- 4. Čištění a ochrana so- učástí**

Omyjte a znovu namontujte vzduchový filtr. Odstraňte vzduchové hadice a uložte je, otvory uzavřete.

ŘEŠENÍ PROBLÉMŮ

Problém	Možná příčina	Řešení
<p>Nefunguje</p> 	<ul style="list-style-type: none"> Došlo k vypnutí bezpečnostního zařízení nebo k přepálení pojistky. Bezpečnostní zpoždění zařízení je aktivní (počkejte 3 minuty). Baterie dálkového ovládání jsou vybité. Zástrčka není správně zasunuta. 	<ul style="list-style-type: none"> Zkontrolujte a resetujte pojistku nebo ji vyměňte. Počkejte 3 minuty a restartujte přístroj. Vyměňte baterie v dálkovém ovladači. Zkontrolujte, zda je zástrčka správně připojena.
<p>Funguje pouze krátce</p> 	<ul style="list-style-type: none"> Nastavená teplota je příliš blízko pokojové teplotě. Výstup vzduchu je zablokovaný. 	<ul style="list-style-type: none"> Snižte nastavenou teplotu. Odstraňte všechny překážky na výstupu vzduchu.
<p>Funguje, ale nechladí</p> 	<ul style="list-style-type: none"> Dveře nebo okno jsou otevřené. Výkon ovlivňující zdroj tepla (radiátor, lampa atd.). Vzduchový filtr je znečištěný. Výstup nebo vstup vzduchu je zablokován. Nastavená teplota je příliš vysoká. 	<ul style="list-style-type: none"> Zavřete dveře a okna. Odstraňte nebo vypněte blízké zdroje tepla. Vyčistěte vzduchový filtr. Zkontrolujte, zda není ucpaný vstup/výstup vzduchu. Snižte nastavení teploty.
<p>Úniky vody během pohyby</p> 	<ul style="list-style-type: none"> Kondenzát nebyl před přečerpáním vypuštěn. Zařízení je umístěno na nerovném povrchu. 	<ul style="list-style-type: none"> Před přemístěním jednotky ji vypusťte. Umístěte klimatizaci na rovný, stabilní povrch.
<p>Nefunguje, svítí indikátor "E4"</p> 	<ul style="list-style-type: none"> Nádrž na vodu je plná. 	<ul style="list-style-type: none"> Vyjměte gumovou zátku a vypusťte vodu. Pokud problém přetrvává, obraťte se na kvalifikovaného servisního technika.

Problém	Možná příčina	Řešení
<p>Zobrazený kód chyby "E2"</p> 	<ul style="list-style-type: none"> • Porucha nebo poškození čidla pokojové teploty. 	<ul style="list-style-type: none"> • Vyměňte čidlo pokojové teploty
<p>zobrazí se chybový kód "E3"</p> 	<ul style="list-style-type: none"> • Snímač výparnickové trubice selhal nebo je poškozený. 	<ul style="list-style-type: none"> • Vyměňte snímač trubice výparníku.
<p>Zastavení chlazení z důvodu ochrany proti zamrznutí</p> 	<ul style="list-style-type: none"> • Jednotka přejde do režimu proti zamrznutí, aby se zabránilo zamrznutí. 	<ul style="list-style-type: none"> • Jedná se o normální funkci. Po dokončení cyklu proti zamrznutí jednotka automaticky obnoví chlazení.

INSTALAČNÍ PŘÍSLUŠENSTVÍ

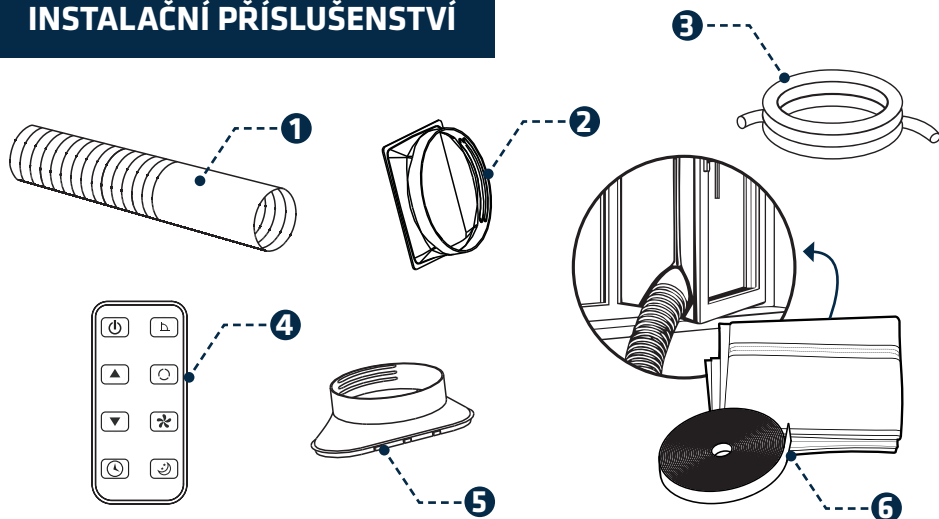

1 Výstupní potrubí vzduch

2 Výstupní konektor vzduch

3 Odvodňovací potrubí

4 Dálkové ovládání ovládání

5 Okenní adaptér

6 Těsnění oken s rukávem ke klimatizaci

NEJLEPŠÍ UMÍSTĚNÍ KLIMATIZACE

- Jednotku umístěte do blízkosti okna, dveří nebo francouzského okna.
- Mezi výstupem vzduchu astěnami nebo překážkami dodržujte minimální vzdálenost 60 cm (19,5 palce).
- Ujistěte se, že výstup vzduchu má dostatečný prostor v blízkosti okna, dveří, francouzského okna nebo otvoru ve zdi.
- Neblokujte výstup nebo vstup vzduchu ochrannou sítí nebo jakoukoli překážkou.

INSTALACE VÝSTUPNÍHO POTRUBÍ A ADAPTÉRU

Jak připojit konektory k výstupnímu potrubí vzduchu:

1. Prodlužte výstupní potrubí vzduchu vytažením obou konců.



2. Přišroubujte výstupní potrubí vzduchu ke konektoru výstupního potrubí vzduchu.

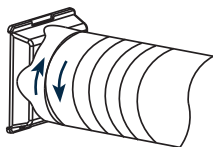

3. Připojte konektor okna k plastovému adaptéru.

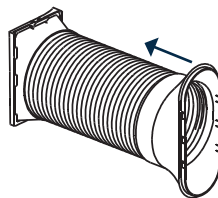

4. Připojte konektor výstupního vzduchového potrubí k jednotce.

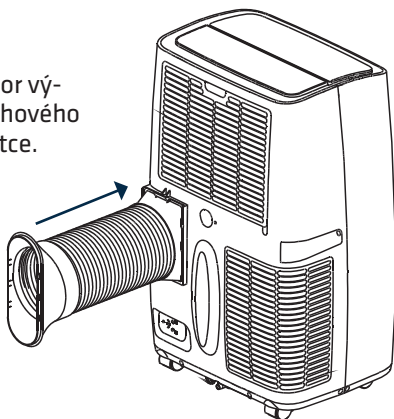

JAK PŘIPOJIT ZAŘÍZENÍ K WIFI

STÁHNOUT APLIKACI

Naskenujte QR kód vpravo a spusťte stahování aplikace nebo nainstalujte aplikaci "Termofol Smart" v obchodě APP Store nebo Google Play, otevřete aplikaci a zaregistrujte se zadáním svého telefonního čísla nebo e-mailové adresy.



Android



Apple



REGISTRACE ÚČTU V APLIKACI

- 1 Otevřete aplikaci Termofol Smart a na první obrazovce vyberte možnost "Registrovat".
- 2 Na další obrazovce vyberte zemi instalace a zadejte svou e-mailovou adresu.

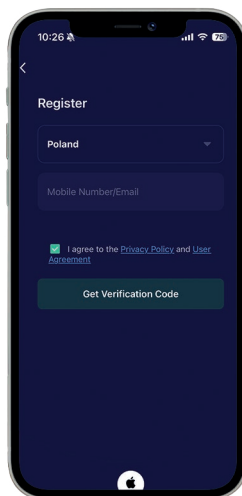

- 3** Zkontrolujte, zda vám do e-mailové schránky nepřišel ověřovací kód, a zadejte jej na registrační obrazovce.

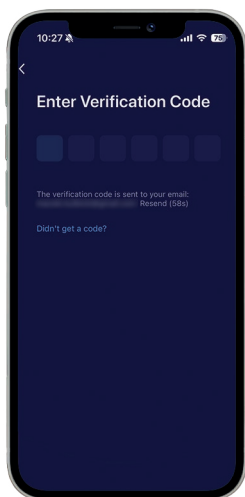

- 4** Nastavte heslo pro svůj účet, které bude použito pro budoucí přihlášení. Dokončete proces registrace.

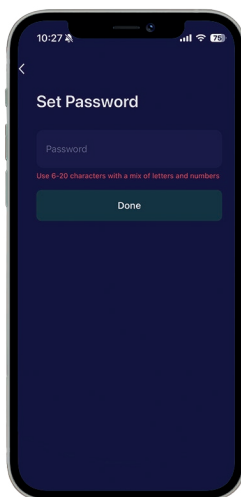

PŘIPOJENÍ WIFI

- 1** Zapojte zařízení do zásuvky a přejde do pohotovostního režimu. (Pokud se přístroj zapne automaticky, přepněte jej do pohotovostního režimu stisknutím tlačítka napájení).
- 2** V pohotovostním režimu **stiskněte a podržte tlačítko režimu po dobu 5 se-**

kund, dokud přístroj **jednou** nezapípá. Počkejte, až **indikátor WiFi začne rychle blikat**, což znamená, že jednotka přešla do konfiguračního režimu. Pokud se indikátor WiFi **nerozsvítí, postup** opakujte. (Zařízení automaticky přejde do režimu párování po zapnutí napájení).

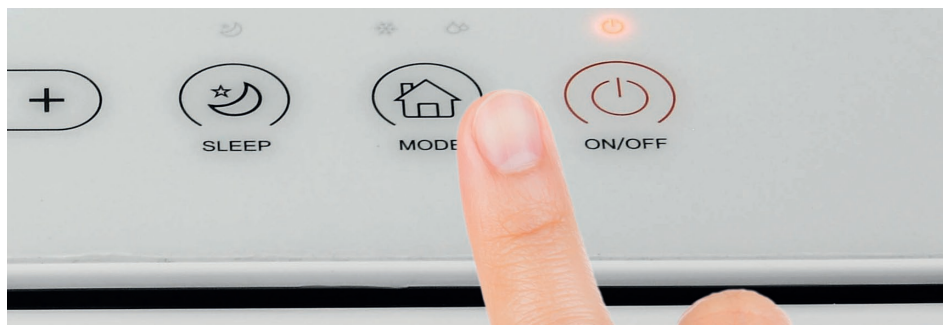

3 Jakmile začne indikátor WiFi rychle blikat, otevřete aplikaci **Thermofol Smart APP** a zvolte "Add device".

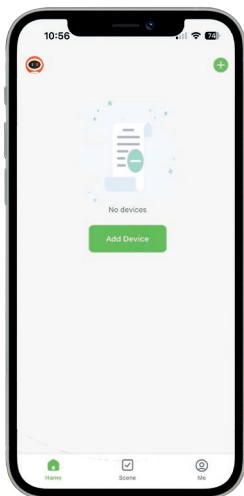

4 Vyberte "Velké domácí spotřebiče" -->"Přenosná klimatizace". Podle pokynů dokončete párování WiFi. Po spárování bude indikátor WiFi nepřetržitě svítit. Pokud se spárování nezdaří, zopakujte výše uvedené kroky.



5 Thermofol Aspen byl úspěšně spárován s Thermofol Smart. Po kliknutí na tlačítko Executed se zobrazí ovládací obrazovka.

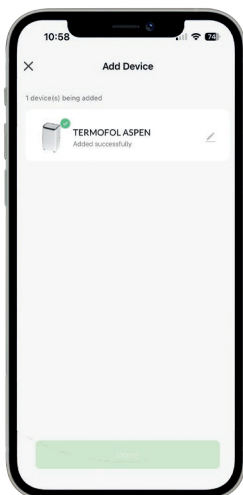

6 Nyní je možné jednotku ovládat pomocí aplikace Thermofol Smart.

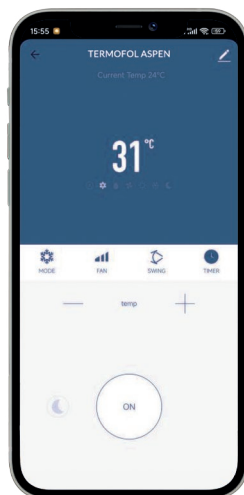

INFORMACE O POUŽITÍ

ZÁRUKA

Výrobce poskytuje záruku 2 roky od data zakoupení. Záruční opravy smí provádět pouze autorizované servisní středisko. Při uplatnění záruční reklamace je nutné předložit originální doklad o koupi (s datem nákupu).

Záruka se nevztahuje na:

- Běžné opotřebení
- Nesprávné použití, například přetížení jednotky nebo použití neschváleného příslušenství
- Poškození způsobené silou nebo vnějšími vlivy
- Škody vzniklé v důsledku nedodržení návodu k obsluze (např. nesprávné elektrické připojení nebo chybná instalace)
- Částečně nebo zcela demontované zařízení

PŘEDPISY

- Abyste zabránili elektromagnetickému rušení, udržujte přístroj ve vzdálenosti alespoň 1 metr od televizorů nebo rádií.
- Nevystavujte zařízení přímému slunečnímu záření, aby nedošlo ke změně barvy povrchu.
- Během přepravy nenaklánějte přístroj o více než 35° a neotáčejte jej vzhůru nohama.
- Umístěte jednotku na rovný povrch s maximálním sklonem 5°.
- Zařízení pracuje efektivněji za určitých podmínek v místnosti (viz technické specifikace).
- Před uskladněním přístroje vyprázdněte kondenzační misku, abyste prodloužili jeho životnost.
- K čištění povrchů nepoužívejte chemická rozpouštědla (např. benzín, čisticí prostředky na bázi alkoholu), protože by mohlo dojít k jejich poškození.
- Před demontáží nebo montáží filtru sání vzduchu vždy odpojte napájení.
- Pokud potřebujete přístroj přemístit, vyprázdněte nejprve nádržku na vodu.
- Před likvidací vyjměte baterii ze zařízení. Baterii zlikvidujte bezpečným způsobem.
- Před čištěním, údržbou nebo plněním odpojte přístroj od sítě.

SK

NÁVOD NA POUŽITIE

A S P E N

PRENOSNÁ
KLIMATIZÁCIA
s diaľkovým ovládaním WiFi



SK

Návod na inštaláciu a obsluhu

Slovenčina



Poznámka: Pred začatím inštalácie si prečítajte pokyny!

Ďakujeme, že ste si vybrali prenosnú klimatizáciu Termofol Aspen. Jednotka je navrhnutá tak, aby poskytovala pohodlie po celý rok a kombinovala funkcie chladenia, odvlhčovania, vetrania a vykurovania. Vďaka kompaktnému dizajnu a transportným kolieskam ju možno ľahko premiestňovať medzi miestnosťami. Vstavaná Wi-Fi umožňuje diaľkové ovládanie prostredníctvom mobilnej aplikácie.

Tento návod obsahuje cenné informácie o správnom používaní a údržbe spotrebiča. Jeho dôkladné prečítanie zaisťuje dlhodobú a bezproblémovú prevádzku spotrebiča.



Pred použitím si dôkladne prečítajte tento návod a uschovajte ho na budúce použitie.

POPIS SYMBOLOV



Prístroj spĺňa požiadavky stanovené v kľúčových smerniciach Európskej únie, ktoré zaisťujú jeho bezpečné používanie, elektromagnetickú kompatibilitu a súlad s predpismi na ochranu životného prostredia.



Tento symbol označuje povinnosť triedeného zberu odpadu. Použitie zariadenie sa nesmie likvidovať spolu s domovým odpadom. Nedostatočný oddelený zber môže viesť k negatívnym dôsledkom pre životné prostredie a ľudské zdravie v dôsledku prítomnosti nebezpečných materiálov v zariadení. Správne správanie domácnosti umožňuje opätovné použitie, využitie a recykláciu použitých elektrických a elektronických zariadení.



Jednotka obsahuje chladivo R290, ktoré je šetrné k životnému prostrediu a spĺňa najnovšie smernice EÚ o ochrane životného prostredia. Po skončení životnosti by mala byť klimatizácia odovzdaná do vhodného recyklačného centra.

BEZPEČNOSTNÉ POKYNY

ABY STE ZNÍŽILI RIZIKO POŽIARU, ÚRAZU ELEKTRICKÝM PRÚDOM ALEBO ZRANENIA:

ELEKTRICKÉ ŠPECIFIKÁCIE

- Všetka elektroinštalácia musí byť v súlade s miestnymi a národnými elektrotechnickými predpismi a musí byť inštalovaná kvalifikovaným elektrikárom. V prípade akýchkoľvek otázok k návodu sa obráťte na kvalifikovaného elektrikára.
- Pred inštaláciou a uvedením jednotky do prevádzky skontrolujte dostupné napájanie a odstráňte prípadné problémy so zapojením.
- Pre vašu bezpečnosť a ochranu je spotrebič po zapojení do vhodnej zásuvky uzemnený cez zástrčku napájacieho kábla. Ak si nie ste istí, či sú zásuvky vo vašej domácnosti správne uzemnené, obráťte sa na elektrikára.
- Ak je napájací kábel poškodený, musí byť vymenený výrobcom, autorizovaným servisným strediskom alebo podobne kvalifikovanou osobou, aby sa predišlo nebezpečenstvu.

DÔLEŽITÉ BEZPEČNOSTNÉ POKYNY

- Pripojte k uzemnenej trojkolíkovej zásuvke.
- Neodstraňujte zemniaci kolík.
- Nepoužívajte adaptér ani predlžovací kábel.
- Pred údržbou odpojte klimatizačnú jednotku od napájania.
- Spotrebič musí byť inštalovaný v súlade s národnými predpismi pre elektrickú inštaláciu.
- Tento prístroj môžu používať deti od 8 rokov a osoby s obmedzenými fyzickými, zmyslovými alebo mentálnymi schopnosťami alebo osoby bez skúseností a znalostí - za predpokladu, že sú pod dohľadom alebo boli poučené o bezpečnom používaní a rozumejú súvisiacim rizikám.
- Deti by sa so spotrebičom nemali hrať. Čistenie a údržbu nesmú vykonávať deti bez dozoru.
- Malé deti by mali byť pod dohľadom, aby sa so spotrebičom nehrali.

SPRÁVNE POUŽÍVANIE VÝROBKU

- Nepoužívajte iné metódy urýchľujúce proces odmrázovania ani čistiace prostriedky než tie, ktoré odporúča výrobca.
- Spotrebič by mal byť uložený v miestnosti, kde sa nenachádzajú trvalo fungujúce zdroje vznietenia, ako je otvorený oheň, bežiaci plynové spotrebiče alebo elektrické ohrievače.
- Upozorňujeme, že niektoré chladiace jednotky nemusia vydávať zápach.
- Zariadenie nepoškodzuje, neprepichuje ani nepáľte.
- Ak sa spotrebič pokazi, nepokúšajte sa ho opraviť sami. Obráťte sa na kvalifikovaný servis, odborného technika alebo autorizované servisné stredisko určené dodávateľom.
- Maximálna náplň chladiva: 260 g.



Aby ste znížili riziko požiaru, úrazu elektrickým prúdom alebo zranenia pri používaní klimatizácie, dodržiavajte nasledujúce bezpečnostné opatrenia.

TECHNICKÉ ŠPECIFIKÁCIE

Model	TERMOFOL ASPEN
Chladiaci výkon	4000 W
Vykurovací výkon	3000 W
Odvlhčovací výkon	1.5 l/h
Spotreba energie/prúd v režime chladenia	1500 W / 6,9 A
Spotreba energie/prúd v režime vykurovania	1250 W / 5,7 A
Prúdenie vzduchu	400 m ³ /h
Menovité napätie/frekvencia	220-240V~ / 50Hz
Hladina akustického tlaku	LpA: 54 dB(A) - LwA: 65 dB(A)
Pomer energetickej účinnosti (EER)	2.6
Potenciál globálneho otepľovania (GWP)	3
Trieda energetickej účinnosti EER	A
Čistá hmotnosť	31 kg
Rozmery (Š × H × V)	- Zariadenie: 440 × 335 × 710 mm - Rozmery balenia: 470 × 380 × 880 mm
Chladivo	R290
Odporúčaná plocha	21-27 m ²
Miniaturna poistka	3.15A 250VAC

KONŠTRUKCIA KLIMATIZÁCIE

PREDNÁ STRANA

- 1 Ovládací panel
- 2 Výstup chladného vzduchu
- 3 Prijímač signálu
- 4 Diaľkové ovládanie
- 5 Prepravná rukoväť

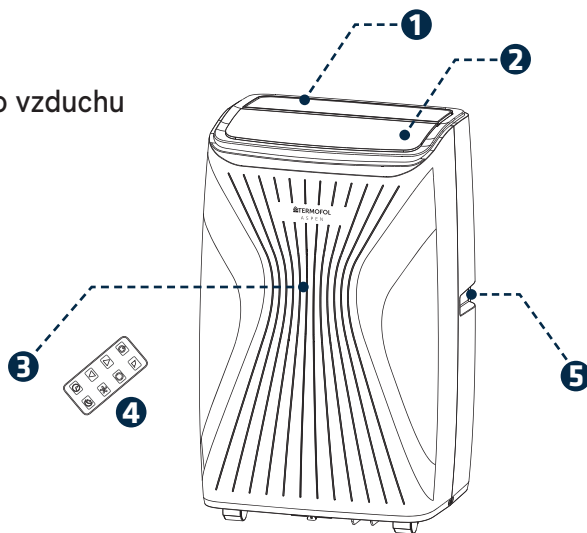

ZADNÁ

- 6 Potrubie na odvod vzduchu
- 7 Nasávanie vzduchu do výparníka
- 8 Odtokový otvor

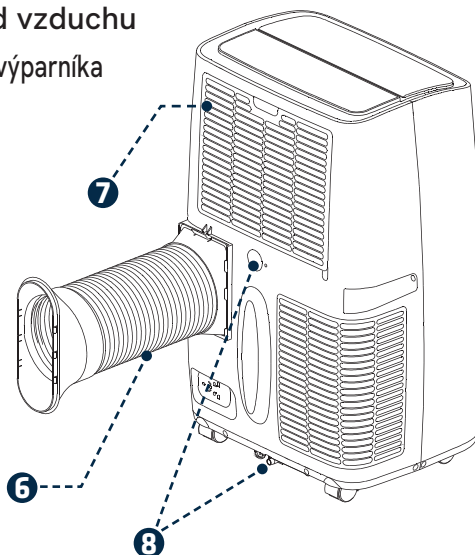

*Výkresy v tejto príručke vychádzajú z vonkajšieho pohľadu štandardného modelu.

Preto sa tvar môže líšiť od tvaru vybranej klimatizácie.

OVLÁDACÍ PANEL

Táto časť popisuje správnu obsluhu prenosnej klimatizácie.

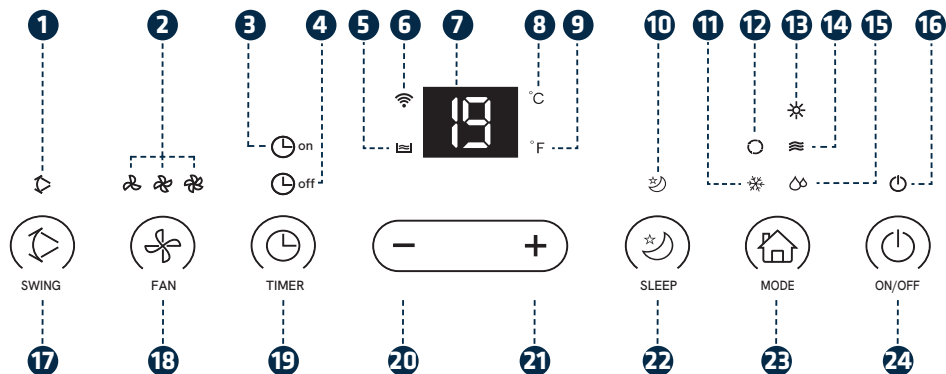

HORNÉ SYMBOLY

- | | | |
|--|------------------------------|------------------------------|
| 1 Funkcia Swing | 6 Wi-Fi | 12 Automatický režim |
| 2 Rýchlosť ventilátora (nízka, stredná, vysoká) | 7 LED displej | 13 Režim vykurovania |
| 3 Oneskorenie zapnutia | 8 Jednotka teploty °C | 14 Režim ventilátora |
| 4 Oneskorenie vypnutia | 9 Jednotka teploty °F | 15 Režim odvlhčovania |
| 5 Plná nádrž na vodu | 10 Funkcia spánku | 16 Zapnuté/vypnuté |
| | 11 Režim chladenia | |

SPODNÉ OVLÁDACIE TLAČIDLÁ

- | | |
|---|---|
| 17 Swing
- Zapnutie/vypnutie pohybu vzduchových žalúzií | 21 Tlačidlo Zvýšiť čas/teplotu |
| 18 Ventilátor
- Regulácia otáčok ventilátora | 22 Spánok - aktivácia úspory energie nočný režim |
| 19 Časovač
- Nastavenie časovača zapnutia/vypnutia | 23 Režim
- prepínanie medzi prevádzkovými režimami |
| 20 Tlačidlo dole čas/teplota | 24 ZAPNUTÉ/VYPNUTÉ
- Zapnutie alebo vypnutie zariadenia |

OVLÁDANIE OVLÁDACIEHO PANELA

AUTOMATICKÝ REŽIM, CHLADENIE, ODVLHČOVANIE A VENTILÁTOR.



ON/OFF

1. Zapnutie zariadenia

- Pripojte zariadenie a ozve sa jedno pípnutie.
- Stlačením tlačidla napájania  zapnete klimatizáciu.



Kontrolka LED zobrazuje teplotu v miestnosti a pracuje v automatickom režime.

2. Voľba prevádzkového režimu



MODE

Stlačením tlačidla MODE  vyberte požadovaný režim:



3. Riadenie teploty



Teplotný rozsah: 15°C až 31°C, nastaviteľný po 1 °C.

Stlačením tlačidla "+" teplotu zvýšite alebo "-" znížite.

Kontrolka LED zobrazí cieľovú teplotu na 5 sekúnd a potom zobrazí teplotu v miestnosti.

4. Regulácia otáčok ventilátora



FAN

Stlačením tlačidla ventilátora zvolte požadovanú rýchlosť ventilátora:



5. Funkcia Swing



SWING

Stlačením tlačidla Swing  spustíte alebo zastavíte pohyb vzduchových clôn.

6. Vypnutie napájania



ON/OFF





Opätovným stlačením tlačidla napájania  zariadenie vypnete. Prístroj pred vypnutím zapípa.

PRINCÍP FUNGOVANIA JEDNOTLIVÝCH REŽIMOV

V tejto časti je vysvetlené fungovanie jednotlivých režimov vrátane automatického prepínania, prevádzky ventilátora a regulácie teploty v režimoch chladenia, odvlhčovania, vykurovania a automatickom režime.



Automatický režim

- Pri výbere režimu  vnútorné teplotné čidlo automaticky zvolí požadovaný prevádzkový režim:
- Keď je teplota v miestnosti $\geq 24\text{ }^{\circ}\text{C}$, jednotka sa automaticky prepne na  .
- Keď teplota v miestnosti dosiahne $23\text{ }^{\circ}\text{C}$, jednotka sa automaticky prepne na  .
- Ak je izbová teplota $< 22\text{ }^{\circ}\text{C}$, prístroj automaticky zvolí režim  .



Režim odvlhčovania

- Horný odstredivý ventilátor pracuje pri nízkych otáčkach a otáčky nemožno nastaviť.
- Kompresor a spodný odstredivý ventilátor sa zastavia po 8 minútach prevádzky a znova sa spustia po 6 minútach.
- V režime odvlhčovania jednotka udržiava konštantnú teplotu a nie je možné ju meniť.



Režim chladenia

- Keď je teplota v miestnosti vyššia než nastavená teplota, kompresor sa spustí.
- Ak je teplota v miestnosti nižšia než nastavená teplota, kompresor sa zastaví a horný ventilátor beží na pôvodne nastavenú rýchlosť.





Režim ventilátora

- Horný odstredivý ventilátor pracuje pri nastavených otáčkach, zatiaľ čo kompresor a spodný odstredivý ventilátor nepracujú.
- Zmena teploty nie je možná.





Režim vykurovania

- Ak je teplota v miestnosti vyššia než nastavená teplota, jednotka prestane kúriť.
- Keď je teplota v miestnosti nižšia než nastavená teplota, jednotka začne kúriť.

Prevádzka časovača

- Stlačením tlačidla  nastavíte čas automatického vypnutia počas chodu prístroja.
- Stlačením tlačidla  nastavíte čas automatického zapnutia pri vypnutom prístroji.
- Čas možno nastaviť od 1 hodiny do 24 hodín. Stlačením tlačidla "+" čas zvýšite alebo znížite v krokoch po 1 hodine.

Režim spánku

- Funkcia  je k dispozícii iba v režime .
- Stlačením  v režime  prejdete do režimu spánku. Horný odstredivý ventilátor sa automaticky prepne na nízke otáčky.
- Nastavená teplota sa po 1 hodine zvýši o 1 °C a po 2 hodinách o 2 °C.
- Po 6 hodinách prestane zariadenie fungovať.

Funkcia Swing

- Keď je aktivovaný výkyvný režim, vzduchové žalúzie sa automaticky pohybujú nahor a nadol.
- Ak chcete pohyb zastaviť, stlačte tlačidlo znova.

Hlavná radiacia doska má pamäťovú funkciu. Keď je jednotka pripravená na prevádzku, ale zostáva v pohotovostnom režime, zachováva predtým nastavený prevádzkový režim. Po zapnutí jednotky sa automaticky obnoví naposledy zvolený režim bez nutnosti opätovného nastavenia. (Táto funkcia nie je k dispozícii, ak jednotka pracuje v automatickom režime).

DIAĽKOVÉ OVLÁDANIE

TLAČIDLÁ NA DIAĽKOVOM OVLÁDAČI



Napájanie

Stlačením tohto tlačidla spustíte zariadenie po zapnutí alebo ho zastavíte počas prevádzky.



Šípky

Používa sa na reguláciu izbovej teploty a časovača.



Časovač

Slúži na nastavenie automatického vypnutia a automatického zapnutia.



Swing

Používa sa na automatické kývanie.



Režimy

Stlačením tohto tlačidla zvolíte prevádzkový režim.



Ventilátor

Slúži na postupnú voľbu rýchlostí ventilátora.



Spánok

Slúži na nastavenie alebo zrušenie režimu.

AKO INŠTALOVAŤ BATÉRIE

Vloženie batérie

- Posunutím krytu ho otvoríte.
- Uistite sa, že je smer správny.

1. Otvorte zadný kryt a odstráňte izolačnú fóliu z batérie.

2. Vložte batériu do priehradky a dbajte na správnu polaritu podľa označenia + a -.

3. Nasad'te späť zadný kryt.

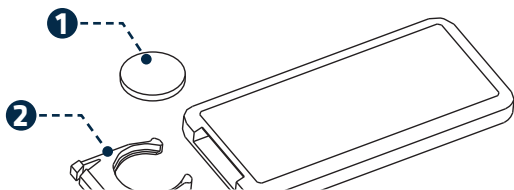

POZNÁMKA

- Polarita batérie musí zodpovedať značkám „+“ a „-“ na diaľkovom ovládači.
- Nepoužívajte nové články spolu s použitými článkami.
- Ak sa batérie dlhší čas nepoužívajú, vyberte ich.
- Aby ste zabránili znečisteniu životného prostredia, vyberte použité batérie a zlikvidujte ich bezpečným a vhodným spôsobom.

SPÔSOB POUŽITIA

- Ak chcete ovládať klimatizáciu, namierte diaľkový ovládač na prijímač signálu. Diaľkový ovládač bude ovládať klimatizáciu zo vzdialenosti až 5 metrov, ak je namierený na prijímač signálu klimatizácie.

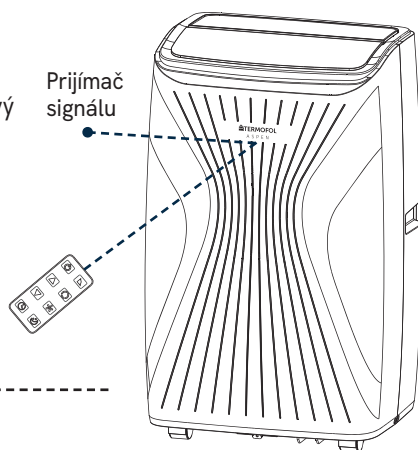

ZABEZPEČENIE ZARIADENIA

PRACOVNÉ PODMIENKY

Bezpečnostné zariadenie môže vypnúť a zastaviť jednotku v nižšie uvedených prípadoch.

Režim	Stav
Chladenie	Teplota vzduchu v miestnosti je vyššia než 43 °C
	Teplota v miestnosti je nižšia než 15 °C
Odvlhčovanie	Teplota v miestnosti je nižšia než 15 °C
Vykurovanie	Teplota v miestnosti je vyššia než 31 °C

Ak klimatizácia pracuje v režime CHLADENIE alebo SUŠENIE s otvorenými dverami alebo oknom po dlhší čas, keď relatívna vlhkosť vzduchu presahuje 80 %, môže z výstupu odkvapkávať rosa.

OCHRANNÉ FUNKCIE

1. Ochranné zariadenie bude fungovať v nasledujúcich prípadoch:

- Opätovné spustenie jednotky ihneď po zastavení prevádzky alebo zmene režimu počas prevádzky vyžaduje čakanie 3 minúty.

2. Ak je zástrčka vytiahnutá, jednotka sa po opätovnom spustení vráti do pôvodného režimu.

- Je potrebné znova nastaviť časovač TIMER ON a TIMER OFF.

ODVODNENIE

Dôležité upozornenie: Táto jednotka je vybavená vstavaným systémom recyklácie kondenzovanej vody. Časť skondenzovanej vody sa znova používa medzi kondenzátorom a vodnou doskou.

- Keď hladina vody dosiahne hornú hranicu, aktivuje sa plavákový spínač a rozsvieti sa kontrolka (E4), ktorá vás upozorní na nutnosť vypustiť vodu. Vypnite spotrebič, premiestnite ho, vyberte vypúšťaciu zátku a vypustíte vodu. Po vypustení vody zátku vymeňte, aby nedošlo k úniku vody.
- Ak je jednotka umiestnená na mieste, ktoré umožňuje priebežné vypúšťanie vody, možno k vypúšťaciemu otvoru pripojiť vypúšťaciu hadicu na priame vypúšťanie vody.

ÚDRŽBA

ÚDRŽBA KLIMATIZÁCIE



1. **Vypnite napájanie**
Pred odpojením zariadenia od zdroja napájania ho vypnite.



2. **Utrite mäkkou a suchou handričkou**
Ak je klimatizácia veľmi znečistená, použite na jej čistenie vlažnú vodu (do 40 °C) a mäkkú handričku.



3. **Nepoužívajte prchavé látky**
Na čistenie klimatizácie nepoužívajte benzín, alkohol ani leštiaci prášok.



4. **Voda môže spôsobiť úraz elektrickým prúdom alebo poškodenie klimatizácie.**
Spotrebič nikdy nepolievajte vodou.

ÚDRŽBA VZDUCHOVÉHO FILTRA

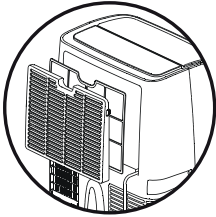

1. Vypnite klimatizáciu a vyberte vzduchový filter

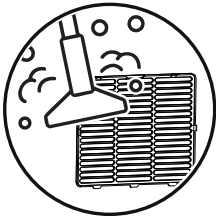

2. Vyčistite a znova nainštalujte vzduchový filter

Ak je filter veľmi znečistený, umyte ho vlažnou vodou s jemným čistiacim prostriedkom. Pred opätovnou montážou ho vysušte na tienistom a chladnom mieste.



3. Odporúčanie na pravidelné čistenie
Vzduchový filter by sa mal čistiť každých 100 hodín prevádzky. Ak sa prístroj používa v prašnom prostredí, mal by sa čistiť každých štrnásť dní.

ÚDRŽBA PO POUŽITÍ



1. Vypustite vodu
Vyberte gumové zátky z vypúšťacieho otvoru, aby ste z neho vypustili všetku zostávajúcu vodu.



2. Sušenie spotrebiča
Niekoľko hodín pracujte iba v režime ventilátora, aby ste zabránili tvorbe plesní.











3. Vypnite a riadne uložte
Odpojte klimatizáciu od siete, vyberte batérie z diaľkového ovládača a uložte ho na bezpečné miesto.



4. Čistenie a ochrana súčastí
Umyte a znova namontujte vzduchový filter. Odstráňte vzduchové hadice a uložte ich, otvory uzavrite.

RIEŠENIE PROBLÉMOV

Problém	Možná príčina	Riešenie
<p>Nefunguje</p> 	<ul style="list-style-type: none"> Došlo k vypnutiu bezpečnostného zariadenia alebo k prepáleniu poistky. Bezpečnostné oneskorenie zariadenia je aktívne (počkajte 3 minúty). Batérie diaľkového ovládania sú vybité. Zástrčka nie je správne zasunutá. 	<ul style="list-style-type: none"> Skontrolujte a resetujte poistku alebo ju vymeňte. Počkajte 3 minúty a reštartujte prístroj. Vymeňte batérie v diaľkovom ovládači. Skontrolujte, či je zástrčka správne pripojená.
<p>Funguje iba krátko</p> 	<ul style="list-style-type: none"> Nastavená teplota je príliš blízko izbovej teploty. Výstup vzduchu je zablokovaný. 	<ul style="list-style-type: none"> Znížte nastavenú teplotu. Odstráňte všetky prekážky na výstupe vzduchu.
<p>Funguje, ale nechladí</p> 	<ul style="list-style-type: none"> Dvere alebo okno sú otvorené. Výkon ovplyvňuje iný zdroj tepla (radiátor, lampa atď.). Vzduchový filter je znečistený. Výstup alebo vstup vzduchu je zablokovaný. Nastavená teplota je príliš vysoká. 	<ul style="list-style-type: none"> Zatvorte dvere a okná. Odstráňte alebo vypnite blízke zdroje tepla. Vyčistite vzduchový filter. Skontrolujte, či nie je upchatý vstup alebo výstup vzduchu. Znížte nastavenie teploty.
<p>Úniky vody počas presunu</p> 	<ul style="list-style-type: none"> Kondenzát nebol pred premiestnením vypustený. Zariadenie je umiestnené na nerovnom povrchu. 	<ul style="list-style-type: none"> Pred premiestnením jednotku vypustite. Umiestnite klimatizáciu na rovný, stabilný povrch.
<p>Nefunguje, svieti indikátor "E4"</p> 	<ul style="list-style-type: none"> Nádrž na vodu je plná. 	<ul style="list-style-type: none"> Vyberte gumovú zátku a vypustite vodu. Ak problém pretrváva, obráťte sa na kvalifikovaného servisného technika.

Problém	Možná příčina	Riešenie
<p>Zobrazený kód chyby "E2"</p> 	<ul style="list-style-type: none"> Porucha alebo poškodenie čidla izbovej teploty. 	<ul style="list-style-type: none"> Vymeňte čidlo izbovej teploty
<p>zobrazí sa chybový kód "E3"</p> 	<ul style="list-style-type: none"> Snímač výparníkovej trubice zlyhal alebo je poškodený. 	<ul style="list-style-type: none"> Vymeňte snímač trubice výparníka.
<p>Zastavenie chladenia z dôvodu ochrany proti zamrznutiu</p> 	<ul style="list-style-type: none"> Jednotka prejde do režimu proti zamrznutiu, aby sa zabránilo zamrznutiu. 	<ul style="list-style-type: none"> Ide o normálnu funkciu. Po dokončení cyklu proti zamrznutiu jednotka automaticky obnoví chladenie.

INŠTALAČNÉ PRÍSLUŠENSTVO

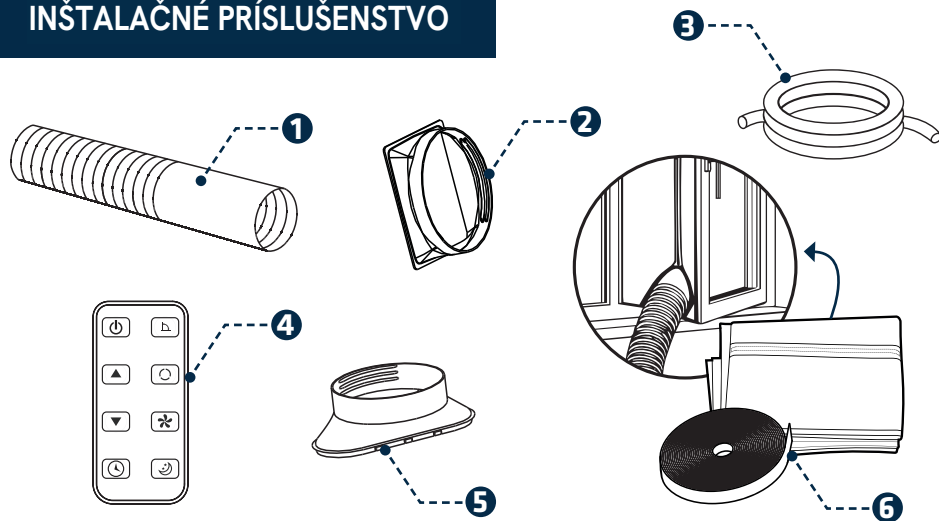

1 Výstupné potrubie vzduchu

2 Konektor výstupu vzduchu

3 Odvodňovacie potrubie

4 Diaľkové ovládanie

5 Okenný adaptér

6 Tesnenie okien s rukávom ku klimatizácii

NAJLEPŠIE UMIESTNENIE KLIMATIZÁCIE

- Jednotku umiestnite do blízkosti okna, dverí alebo francúzskeho okna.
- Medzi výstupom vzduchu a stenami alebo prekážkami dodržiavajte minimálnu vzdialenosť 60 cm (19,5 palca).
- Uistite sa, že výstup vzduchu má dostatočný priestor v blízkosti okna, dverí, francúzskeho okna alebo otvoru v stene.
- Neblokujte výstup ani vstup vzduchu ochrannou sieťou ani akoukoľvek prekážkou.

INŠTALÁCIA VÝSTUPNÉHO POTRUBIA A ADAPTÉRA

Ako pripojiť konektory k výstupnému potrubiu vzduchu:

1. Predĺžte výstupné potrubie vzduchu vytiahnutím oboch koncov.



2. Priskrutkujte výstupné potrubie vzduchu ku konektoru výstupného potrubia vzduchu.

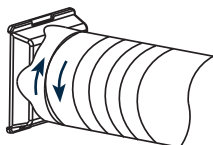

3. Pripojte konektor okna k plastovému adaptéru.

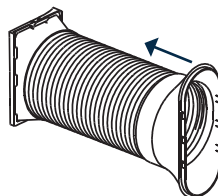

4. Pripojte konektor výstupného vzduchového potrubia k jednotke.

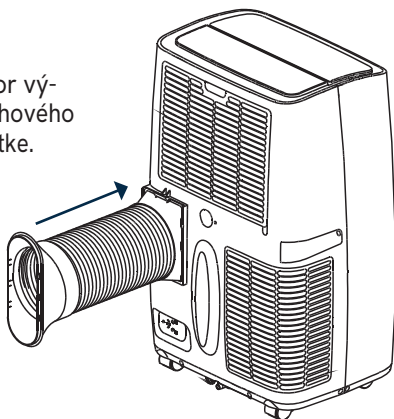

AKO PRIPOJIŤ ZARIADENIE K WIFI

STIAHNUŤ APLIKÁCIU

Naskenujte QR kód vpravo a spustíte sťahovanie aplikácie alebo nájdite aplikáciu "Termofol Smart" v obchode APP Store alebo Google Play, otvorte aplikáciu a zaregistrujte sa zadaním svojho telefónneho čísla alebo e-mailovej adresy.



Android



Apple



REGISTRÁCIA ÚČTU V APLIKÁCI

- 1 Otvorte aplikáciu Termofol Smart a na prvej obrazovke vyberte možnosť "Registrovať".
- 2 Na ďalšej obrazovke vyberte krajinu inštalácie a zadajte svoju e-mailovú adresu.

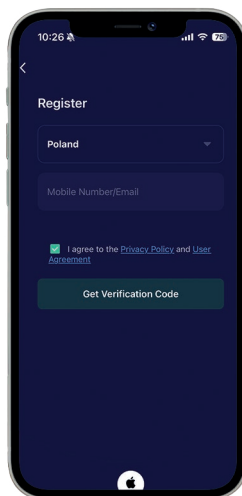

- 3** Skontrolujte e-mailovú schránku, či vám prišiel overovací kód, a zadajte ho na registračnej obrazovke.

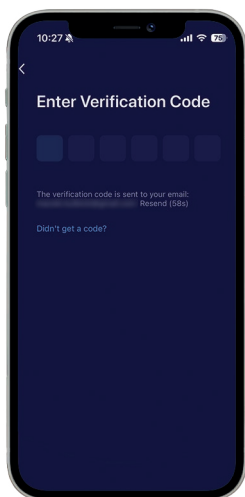

- 4** Nastavte heslo pre svoj účet, ktoré bude použité na budúce prihlásenie. Dokončíte proces registrácie.

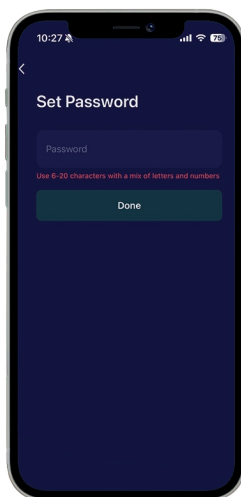

PRIPOJENIE WIFI

- 1** Zapojte zariadenie do zásuvky a prejde do pohotovostného režimu. (Ak sa prístroj zapne automaticky, prepnite ho do pohotovostného režimu stlačením tlačidla napájania).
- 2** V pohotovostnom režime stlačte a podržte tlačidlo režimu 5 sekúnd,

kým prístroj raz nezapípa. Počkajte, kým indikátor WiFi začne rýchlo blikáť, čo znamená, že jednotka prešla do konfiguračného režimu. Pokiaľ sa indikátor WiFi nerozsvieti, postup opakujte. (Zariadenie automaticky prejde do režimu párovania po zapnutí napájania).



3 Keď indikátor WiFi začne rýchlo blikať, otvorte aplikáciu Termofol Smart a zvolte možnosť „Add Device“.

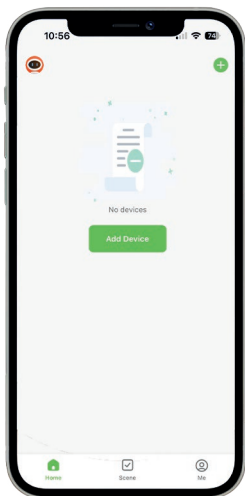

4 Vyberte „Veľké domáce spotrebiče“ → „Prenosná klimatizácia“. Podľa pokynov dokončíte párovanie WiFi. Po spárovaní bude indikátor WiFi nepretržite svietiť. Ak sa párovanie nepodarí, zopakujte vyššie uvedené kroky.

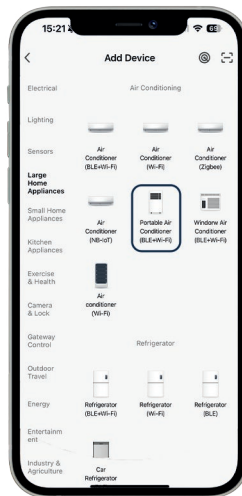

5 Termofol Aspen bol úspešne spárovaný s Termofol Smart. Po kliknutí na tlačidlo Hotovo sa zobrazí ovládací obrazovka.

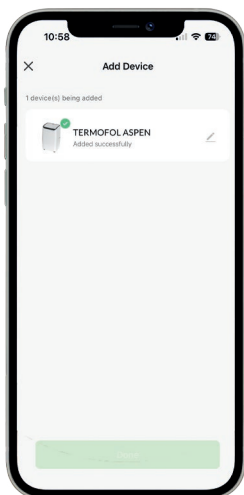

6 Teraz je možné jednotku ovládať pomocou aplikácie Termofol Smart.

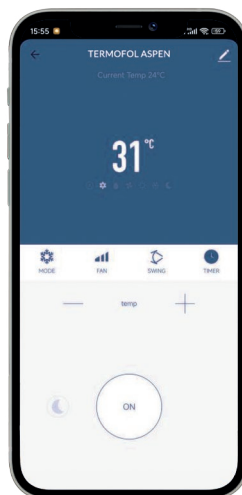

INFORMÁCIE O POUŽITÍ

ZÁRUKA

Výrobca poskytuje záruku 2 roky od dátumu zakúpenia. Záručné opravy smie vykonávať iba-
autorizované servisné stredisko. Pri uplatnení záručnej reklamácie je nutné predložiť
originálny doklad o kúpe (s dátumom nákupu).

Záruka sa nevzťahuje na:

- Bežné opotrebenie
- Nesprávne použitie, napríklad preťaženie jednotky alebo použitie neschváleného príslušenstva
- Poškodenie spôsobené silou alebo vonkajšími vplyvmi
- Škody vzniknuté v dôsledku nedodržania návodu na obsluhu (napr. nesprávne elektrické pripojenie alebo chybná inštalácia)
- Čiastočne alebo úplne demontované zariadenie

PREDPISY

- Aby ste zabránili elektromagnetickému rušeniu, udržiajte prístroj vo vzdialenosti aspoň 1 meter od televízorov alebo rádii.
- Nevystavujte zariadenie priamemu slnečnému žiareniu, aby nedošlo k zmene farby povrchu.
- Počas prepravy nenakláňajte prístroj o viac než 35° a neotáčajte ho hore nohami.
- Umiestnite jednotku na rovný povrch s maximálnym sklonom 5°.
- Zariadenie pracuje efektívnejšie za určitých podmienok v miestnosti (pozri technické špecifikácie).
- Pred uskladnením prístroja vyprázdnite kondenzačnú misku, aby ste predĺžili jeho životnosť.
- Na čistenie povrchov nepoužívajte chemické rozpúšťadlá (napr. benzín, čistiace prostriedky na báze alkoholu), pretože by mohlo dôjsť k ich poškodeniu.
- Pred demontážou alebo montážou filtra nasávania vzduchu vždy odpojte napájanie.
- Ak potrebujete prístroj premiestniť, vyprázdnite najprv nádržku na vodu.
- Pred likvidáciou vyberte batériu zo zariadenia. Batériu zlikvidujte bezpečným spôsobom.
- Pred čistením, údržbou alebo plnením odpojte prístroj od siete.



HR PRIRUČNIK ZA UPOTREBU

A S P E N
PRIJENOSNI
KLIMA UREĐAJ
s WiFi daljinskim upravljačem



HR

Instalacijski i korisnički priručnik

Hrvatski



Napomena: Prije početka instalacije pročitajte upute!

termofol.hr

Zahvaljujemo što ste odabrali prijenosni klima uređaj Termofol Aspen. Uređaj je dizajniran za pružanje udobnosti tijekom cijele godine, kombinirajući funkcije hlađenja, odvlaživanja, ventilacije i grijanja. Zahvaljujući kompaktnom dizajnu i transportnim kotačima, lako se premješta između prostorija. Ugrađeni Wi-Fi omogućuje daljinsko upravljanje putem mobilne aplikacije.

Ovaj priručnik sadrži vrijedne informacije o pravilnom korištenju i održavanju uređaja. Pažljivim čitanjem osigurat ćete dugotrajan i besprijekoran rad uređaja.



Prije uporabe pažljivo pročitajte ovaj priručnik i sačuvajte ga za buduću upotrebu.

OPIS SIMBOLA



Uređaj je u skladu s ključnim direktivama Europske unije, osiguravajući sigurnost uporabe, elektromagnetsku kompatibilnost i sukladnost s propisima o zaštiti okoliša.

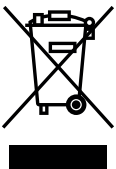

Ovaj simbol označava obvezu selektivnog prikupljanja otpada. Rabljena oprema ne smije se odlagati s komunalnim otpadom. Nedostatak selektivnog prikupljanja otpada može imati negativne učinke na okoliš i zdravlje ljudi zbog prisutnosti opasnih materijala u opremi. Ispravno zbrinjavanje u kućanstvima omogućuje ponovnu upotrebu, uporabu i recikliranje rabljene električne i elektroničke opreme.



Uređaj sadrži rashladno sredstvo R290, koje je ekološki prihvatljivo i u skladu s najnovijim EU direktivama o zaštiti okoliša. Na kraju svog životnog vijeka, klima uređaj treba odložiti na odgovarajuće mjesto za recikliranje.

SIGURNOSNE UPUTE

DA BISTE SMANJILI RIZIK OD POŽARA, STRUJNOG UDARA ILI OZLJEDA:

ELEKTRIČNE SPECIFIKACIJE

- Sve ožičenje mora biti u skladu s lokalnim i nacionalnim električnim propisima i mora ih instalirati kvalificirani električar. Ako imate pitanja o uputama, obratite se kvalificiranom električaru.
- Prije postavljanja i rada uređaja, provjerite dostupnu snagu i otklonite probleme s ožičenjem.
- Radi vaše sigurnosti i zaštite, uređaj je uzemljen preko utikača kabela za napajanje kada je spojen na odgovarajuću zidnu utičnicu. Ako niste sigurni jesu li utičnice u vašem domu pravilno uzemljene, obratite se električaru.
- Ako je kabel za napajanje oštećen, mora ga zamijeniti proizvođač, njegov ovlaštenu servisera ili slično kvalificirana osoba kako bi se izbjegla opasnost.

VAŽNE SIGURNOSNE UPUTE

- Spojite na uzemljenu utičnicu s 3 zupca.
- Nemojte uklanjati iglu za uzemljenje.
- Nemojte koristiti adapter ili produžni kabel.
- Isključite klima uređaj iz struje prije servisiranja.
- Uređaj mora biti instaliran u skladu s nacionalnim propisima o električnim instalacijama.
- Ovaj uređaj mogu koristiti djeca starija od 8 godina, kao i osobe sa smanjenim fizičkim, osjetilnim ili mentalnim sposobnostima ili nedostatkom iskustva i znanja, pod uvjetom da su pod nadzorom ili su upućeni u sigurnu upotrebu uređaja i razumiju rizike koji su uključeni.
- Djeca se ne smiju igrati s uređajem. Čišćenje i održavanje ne smiju obavljati djeca bez nadzora.
- Malu djecu treba nadzirati kako se ne bi igrala s uređajem.

ISPRAVNO ODLAGANJE PROIZVODA

- Nemojte koristiti metode za ubrzavanje procesa odmrzavanja ili sredstva za čišćenje osim onih koje preporučuje proizvođač.
- Uređaj treba biti pohranjen u prostoriji u kojoj nema stalno aktivnih izvora paljenja, poput otvorenog plamena, uključenih plinskih uređaja ili električnih grijača.
- Imajte na umu da neki rashladni uređaji možda neće ispuštati miris.
- Nemojte oštećivati, bušiti ili spaljivati uređaj.
- Ako se uređaj pokvari, ne pokušavajte ga sami popraviti. Obratite se kvalificiranom servisnom tehničaru ili ovlaštenom servisnom centru kojeg odredi dobavljač.
- Maksimalna količina rashladnog sredstva: 260g.



Kako biste smanjili rizik od požara, strujnog udara ili ozljeda pri korištenju klima uređaja, slijedite gore navedene mjere opreza.

TEHNIČKA SPECIFIKACIJA

Model	TERMOFOL ASPEN
Učinkovitost hlađenja	4000 W
Učinkovitost grijanja	3000 W
Učinkovitost odvlaživanja	1.5 l/h
Snaga/prisutna struja hlađenja	1500 W / 6.9 A
Snaga/prisutna struja grijanja	1250 W / 5.7 A
Protok zraka	400 m ³ /h
Nazivni napon / frekvencija	220-240V~ / 50Hz
Razina akustičnog tlaka	LpA: 54 dB(A) - LwA: 65 dB(A)
Nazivni koeficijent energetske učinkovitosti (EER _{rated})	2.6
Potencijal stvaranja efekta staklenika (GWP)	3
Nazivna klasa EER	A
Neto težina	31 kg
Dimenzije (šir. x dub. x vis.)	-Kućište: 440 x 335 x 710 mm - Pakiranje: 470 x 380 x 880 mm
Rashladno sredstvo	R290
Prostor primjene	21-27 m ²
Minijaturni osigurač	3.15A 250VAC

IDENTIFIKACIJA DIJELOVA

ISPRED

- 1 Upravljačka ploča
- 2 Izlaz zraka
- 3 Daljinski prijemnik signala
- 4 Daljinski upravljač
- 5 Transportna ručka

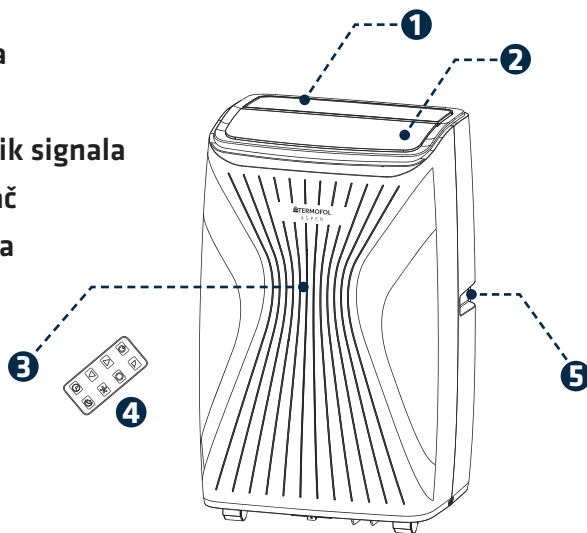

STRAŽNJA STRANA

- 6 Odvodna cijev za zrak
- 7 Ulaz zraka isparivača
- 8 Odvodna utičnica

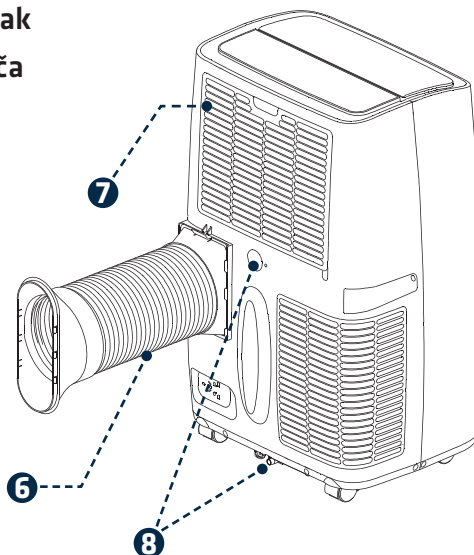

*Crteži u ovom priručniku temelje se na vanjskom izgledu standardnog modela.

Stoga se oblik može razlikovati od oblika klima uređaja koji odaberete.

UPRAVLJAČKA PLOČA

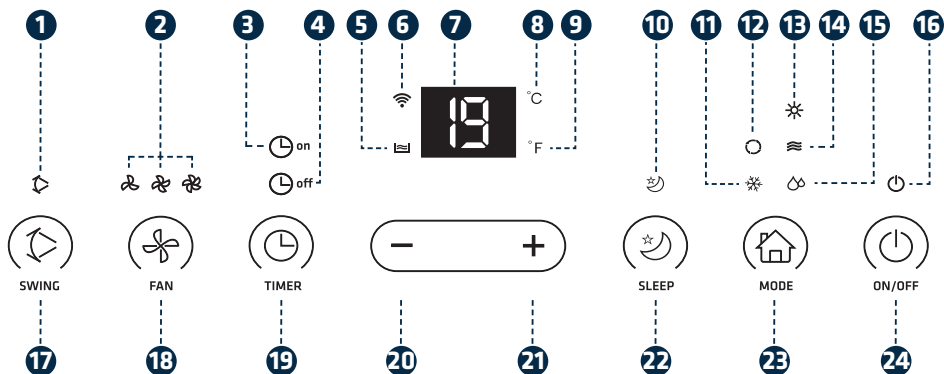

VRHUNSKI SIMBOLI

- | | | |
|---|-----------------------------|------------------------------|
| 1 Funkcija Swing | 6 Wi-Fi | 12 Automatski način |
| 2 Brzina ventilatora
(niska, srednja, visoka) | 7 LED zaslon | 13 Način grijanja |
| 3 Kašnjenje isključivanja | 8 Jedinica temp. °C | 14 Način ventilatora |
| 4 Kašnjenje uključivanja | 9 Jedinica temp. °F | 15 Način odvlaživanja |
| 5 Puni spremnik vode | 10 Funkcija spavanja | 16 Uključi/isključi |
| | 11 Način hlađenja | |

DONJI GUMB ZA UPRAVLJANJE

- | | |
|---|---|
| 17 Swing
- Uključivanje/isključivanje pomicanja žaluzina | 21 Gumb za povećanje
vremena/temperature |
| 18 Ventilator
- Regulacija brzine ventilatora | 22 Sleep - Aktivacija energetski učinkovitog
noćnog načina rada |
| 19 Timer
- Postavljanje vremena uključenja/isključenja
uređaja | 23 Mode
- Prebacivanje između načina rada |
| 20 Gumb za smanjenje
vremena/temperature | 24 ON/OFF
- Uključivanje ili isključivanje uređaja |

RAD UPRAVLJAČKE PLOČE

AUTOMATSKI, HLAĐENJE, SUŠENJE I VENTILATOR.



ON/OFF

1. Uključivanje uređaja

- Uključite svoj uređaj i uređaj će se oglasiti jednim zvučnim signalom.
- Pritisnite gumb za napajanje , da uključite klima uređaj.

LED prikazuje sobnu temperaturu



i radi u automatskom načinu rada.

2. Odabir načina rada



Pritisnite tipku načina rada  za odabir željenog načina rada:



3. Kontrola temperature

Raspon temperature: **15°C do 31°C**, podesivo u koracima od 1°C. Pritisnite „+“ za povećanje ili „-“ za smanjenje temperature. LED prikazuje ciljnu temperaturu na 5 sekundi, a zatim prikazuje sobnu temperaturu.

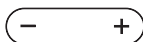

4. Podešavanje brzine ventilatora

Pritisnite gumb ventilatora za odabir željene brzine ventilatora:



FAN



5. Funkcija Swing

Pritisnite tipku Swing  za pokretanje ili zaustavljanje kretanja zračnih lamela.



SWING

6. Isključivanje napajanja

Pritisnite ponovno gumb za napajanje  kako biste isključili uređaj. Prije isključivanja uređaj će emitirati zvučni signal.







ON/OFF

PRINCIP RADA SVAKOG NAČINA

Ovaj odjeljak objašnjava rad svakog načina rada, uključujući automatsku promjenu, rad ventilatora i kontrolu temperature u načinima hlađenja, sušenja, grijanja i automatskog načina rada.



Automatski način rada

- Nakon odabira načina rada  , unutarnji temperaturni senzor automatski će odabrati željeni način rada:
- Kada je temperatura u prostoriji $\geq 24^{\circ}\text{C}$, uređaj će automatski prijeći na način  .
- Kada temp. u prostoriji dosegne 23°C , uređaj će automatski prijeći na način  .
- Kada je temperatura u prostoriji $< 22^{\circ}\text{C}$, uređaj će automatski odabrati način  .



Način odvlaživanja

- Gornji centrifugalni ventilator radi pri niskim okretajima, a brzina se ne može regulirati.
- Kompresor i donji centrifugalni ventilator zaustavljaju se nakon 8 minuta rada, a zatim se ponovno pokreću nakon 6 minuta.
- Uređaj održava stalnu temperaturu u načinu odvlaživanja, a njezina promjena nije moguća.



Način hlađenja

- Kada je temperatura u prostoriji viša od postavljene, kompresor počinje raditi.
- Kada je temperatura u prostoriji niža od postavljene, kompresor se zaustavlja, a gornji centrifugalni ventilator radi brzinom koja je prethodno postavljena.





Način ventilatora

- Gornji centrifugalni ventilator radi s postavljenom brzinom, dok kompresor i donji centrifugalni ventilator ne rade.
- Promjena temperature nije moguća.



Način grijanja

- Kada je temperatura u prostoriji viša od postavljene, uređaj prestaje grijati.
- Kada je temperatura u prostoriji niža od postavljene, uređaj počinje grijati.

Funkcija timera

- Pritisnite tipku  za postavljanje automatskog vremena isključivanja tijekom rada uređaja.
- Pritisnite tipku  za postavljanje automatskog vremena uključivanja kada je uređaj isključen.
- Vrijeme se može podesiti u rasponu od 1 sata do 24 sata. Pritisnite „+“ za povećanje ili „-“ za smanjenje vremena u koracima od 1 sata.

Način spavanja

- Dostupan samo u načinu hlađenja  .
- Pritisnite tipku  u načinu  za prelazak u način spavanja. Gornji centrifugalni ventilator automatski prelazi na nisku brzinu.
- Postavljena temperatura raste za 1°C nakon 1 sata i za 2°C nakon 2 sata.
- Nakon 5 sati uređaj prestaje raditi.

Funkcija Swing

- Nakon aktiviranja načina rada, lamele se automatski kreću gore-dolje.
- Zaustavite kretanje ponovnim pritiskom na tipku.

Glavna upravljačka ploča ima funkciju memorije. Kada je uređaj spreman za rad, ali je u stanju pripravnosti, zadržava prethodno postavljen način rada. Nakon što se uređaj uključi, automatski će nastaviti s posljednjim odabranim načinom rada bez potrebe za ponovnom konfiguracijom. (Ova funkcija nije dostupna kada je uređaj u automatskom načinu rada.)

DALJINSKI UPRAVLJAČ

TIPKE NA DALJINSKOM UPRAVLJAČU



Napajanje

Pritisnite ovaj gumb za uključivanje uređaja nakon pokretanja ili zaustavite ga tijekom rada.



Strelice

Služe za podešavanje temperature u prostoriji i timera.



Timer

Služi za postavljanje automatskog isključivanja i automatskog uključivanja.



Swing

Koristi se za automatski set ljuljački.



Načini rada

Pritisnite ovaj gumb za odabir načina rada.



Ventilator

Služi za sekvencijalni odabir brzine ventilatora.



Sleep

Služi za postavljanje ili poništavanje načina spavanja ☾ .

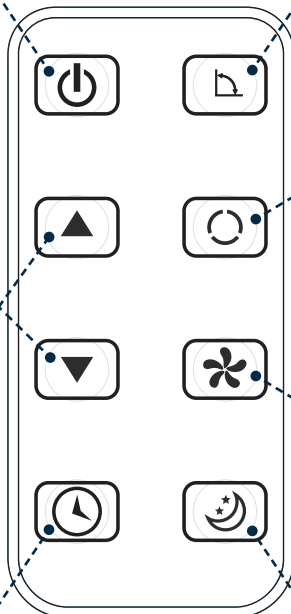

KAKO INSTALIRATI BATERIJE

Umetanje baterije

- Pomaknite poklopac kako biste ga otvorili.
- Provjerite je li smjer ispravan.

1. Otvorite stražnji poklopac i uklonite izolacijsku foliju s baterije.
2. Umetnite baterije u ležište, postavljajući anodu i katodu u ispravnom smjeru.
3. Postavite stražnji poklopac natrag.

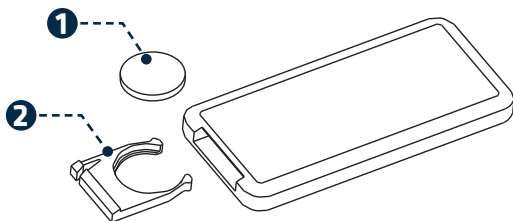

PAŽNJA

- Anoda i katoda baterije moraju odgovarati znakovima „+” i „-” na daljinskom upravljaču.
- Nemojte koristiti nove ćelije zajedno s korištenim ćelijama.
- Ako se ne koristi dulje vrijeme, izvadite baterije.
- Kako biste spriječili onečišćenje okoliša, uklonite iskorištene baterije i odložite ih na siguran i odgovarajući način.

KAKO SE KORISTI

- Za upravljanje klima uređajem usmjerite daljinski upravljač prema prijemniku signala.
- Daljinski upravljač će upravljati klima uređajem s udaljenosti do 5 metara (16,4 stopa) kada je usmjeren prema prijemniku signala klima uređaja.

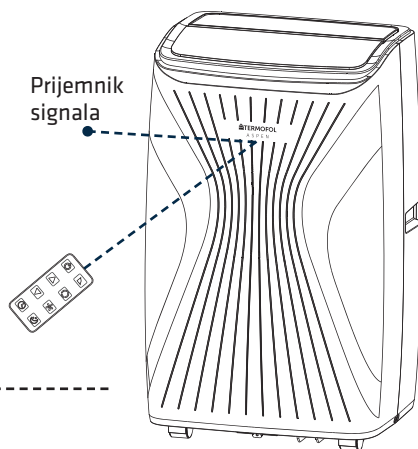

SIGURNOST UREĐAJA

UVJETI RADA

Sigurnosni uređaj može aktivirati i zaustaviti uređaj u dolje navedenim slučajevima.

Način rada	Stanje
Hlađenje	Temperatura zraka u prostoriji prelazi 43°C
	Sobna temperatura je ispod 15°C
Drenaža	Sobna temperatura je ispod 15°C
Grijanje	Sobna temperatura prelazi 31°C

Ako klima-uređaj radi u načinu HLAĐENJA ili SUŠENJA s otvorenim vratima ili prozorom dulje vrijeme, a relativna vlažnost iznad 80%, rosa može kapati iz izlaza.

ZAŠTITNE FUNKCIJE

1. Zaštitni uređaj će djelovati u sljedećim slučajevima:

Ponovno pokretanje uređaja odmah nakon zaustavljanja ili promjene načina rada tijekom rada zahtijeva vrijeme čekanja od 3 minute.

2. Ako je utikač isključen, uređaj će se vratiti u izvorni način rada nakon ponovnog pokretanja.

TIMER ON i TIMER OFF moraju se ponovno postaviti.

ODVOD VODE

Važne informacije: Ovaj uređaj je opremljen ugrađenim sustavom za recikliranje kondenzirane vode. Dio kondenzirane vode ponovno se koristi između kondenzatora i vodene ploče.

- Kada razina vode dosegne gornju granicu, prekidač na plovak će se uključiti i indikator (E4) će zasvijetliti da vas podsjeti da ispustite vodu. Isključite uređaj, pomaknite ga, izvadite odvodni čep i ispustite vodu. Nakon ispuštanja vode, postavite čep kako biste spriječili curenje.
- Ako je uređaj postavljen na mjesto gdje postoji stalna odvodnja, također možete spojiti odvodno crijevo na odvodnu rupu za izravni odvod vode.

ODRŽAVANJE

ODRŽAVANJE KLIMA UREĐAJA



Isključite napajanje
Prije odspajanja uređaja od izvora napajanja potrebno ga je isključiti.



2. Brisanje mekom i suhom krpom
Ako je klima uređaj jako zaprljan, za čišćenje koristite mlaku vodu (ispod 40°C) i mekanu krpku.



3. Ne koristite hlapljive tvari
Za čišćenje klima uređaja nemojte koristiti benzin, alkohol ili sredstvo za poliranje.



4. Voda može izazvati strujni udar ili oštetiti klima uređaj
Nikada ne polijevajte uređaj vodom.

ODRŽAVANJE FILTERA ZRAKA

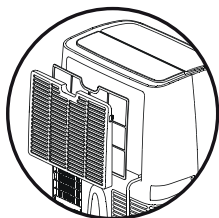

1. **Isključite klima uređaj i uklonite filter zraka**

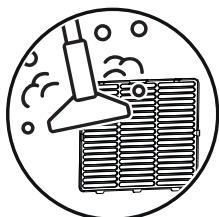

2. **Očistite i ponovno postavite filter za zrak**
Ako je filter jako zaprljan, operite ga mlakom vodom i blagim deterdžentom. Osušite ga na zasjenjenom, hladnom mjestu prije ponovnog postavljanja.



3. **Preporuke za redovito čišćenje.**
Zračni filter treba čistiti svakih 100 sati korištenja. Ako se uređaj koristi u prašnjavom okruženju, treba ga čistiti svaka dva tjedna.

ODRŽAVANJE NAKON UPOTREBE



1. **Ocijedite vodu**
Uklonite gumene čepove iz odvodnog otvora kako biste ispustili preostalu vodu.



2. **Sušenje uređaja**
Neka radi u načinu rada samo s ventilatorom nekoliko sati kako bi se spriječilo nakupljanje plijesni.











- Isključite i pravilno pohranite**
Isključite klima uređaj, izvadite baterije daljinskog upravljača i spremite ga na sigurno mjesto.



4. **Očistite i zaštitite komponente**
Operite i ponovno postavite filter za zrak. Uklonite crijeva za zrak i spremite ih tako da zatvorite rupe.

RJEŠAVANJE PROBLEMA

Problem	Mogući uzrok	Otopina
<p>Ne radi</p> 	<ul style="list-style-type: none"> • Zaštita se aktivirala ili je osigurač pregorio. • Sigurnosna odgoda uređaja je aktivna (pričekajte 3 minute). • Baterije daljinskog upravljača su prazne. • Utikač nije ispravno umetnut. 	<ul style="list-style-type: none"> • Provjerite i ponovno postavite osigurač ili zamijenite osigurač. • Pričekajte 3 minute i ponovno pokrenite uređaj. • Zamijenite baterije daljinskog upravljača. • Provjerite je li utikač pravilno priključen.
<p>Djeluje samo kratko vrijeme</p> 	<ul style="list-style-type: none"> • Postavljena temperatura je preblizu sobnoj temperaturi. • Otvor za izlaz zraka je blokiran. 	<ul style="list-style-type: none"> • Snizite postavljenu temperaturu. • Uklonite sve prepreke s izlaza zraka.
<p>Radi ali ne hladi</p> 	<ul style="list-style-type: none"> • Vrata ili prozor su otvoreni. • Drugi izvor topline (radijator, lampa, itd.) utječe na performanse. • Filter zraka je prljav. • Otvor za izlaz ili ulaz zraka je blokiran. • Postavljena temperatura je previsoka. 	<ul style="list-style-type: none"> • Zatvorite vrata i prozore. • Uklonite ili isključite obližnje izvore topline. • Očistite filter zraka. • Provjerite je li izlaz/ulaz zraka blokiran. • Smanjite postavku temperature.
<p>Voda curi tijekom selidbe</p> 	<ul style="list-style-type: none"> • Kondenzat nije ispušten prije prijenosa. • Uređaj je postavljen na neravnu površinu. 	<ul style="list-style-type: none"> • Prije premještanja uređaja ispuštite vodu iz njega. • Postavite klima uređaj na ravnu, stabilnu površinu.
<p>Ne radi, indikator „E4” je uključen</p> 	<ul style="list-style-type: none"> • Spremnik za vodu je pun. 	<ul style="list-style-type: none"> • Uklonite gumeni čep za ispuštanje vode. • Ako se problem nastavi, obratite se kvalificiranom servisnom tehničaru.

Problem	Mogući uzrok	Otopina
Prikazani kod pogreške je „E2” 	<ul style="list-style-type: none"> Kvar ili oštećenje senzora sobne temperature. 	<ul style="list-style-type: none"> Zamijenite senzor sobne temperature
Prikazani kod pogreške je "E3" 	<ul style="list-style-type: none"> Senzor cijevi isparivača nije uspio ili je oštećen. 	<ul style="list-style-type: none"> Zamijenite osjetnik cijevi isparivača.
Zaustavite hlađenje zbog zaštite od smrzavanja. 	<ul style="list-style-type: none"> Uređaj ulazi u način rada protiv smrzavanja kako bi spriječio smrzavanje. 	<ul style="list-style-type: none"> Ovo je normalna funkcija. Jedinica će automatski nastaviti hlađenje nakon završetka ciklusa protiv smrzavanja.

PRIBOR ZA UGRADNJU

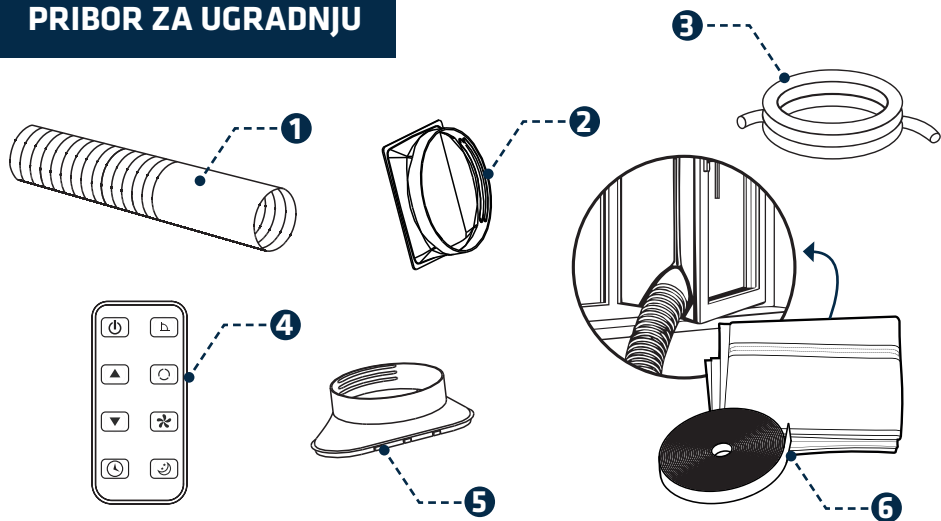

1 Izlazni kanal zraka

2 Spoj izlaza zraka

3 Odvodna cijev

4 Daljinski upravljač

5 Adapter za prozor

6 Prozorska brtva s ručkom za klima uređaj

NAJBOLJA LOKACIJA KLIMA UREĐAJA

- Postavite uređaj blizu prozora, vrata ili francuskog prozora.
- Održavajte minimalnu udaljenost od 60 cm (19 ½ in) između izlaza zraka i zidova ili prepreka.
- Provjerite ima li izlaz zraka dovoljno prostora u blizini prozora, vrata, francuskog prozora ili otvora u zidu.
- Nemojte blokirati izlaz ili ulaz zraka zaštitnom mrežom ili bilo kojom preprekom.

UGRADNJA ODVODNE CIJEVI I ADAPTERA

1. Kako spojiti konektore na izlazni kanal za zrak:

Produžite crijevo za odvod zraka izvlačenjem oba kraja.



2. Zavrните crijevo za izlaz zraka u priključak crijeva za izlaz zraka.

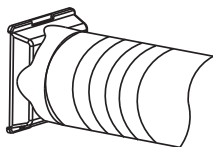

3. Spojite konektor prozora na plastični adapter.

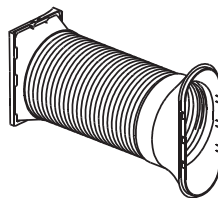

4. Spojite priključak kanala za izlaz zraka na uređaj.

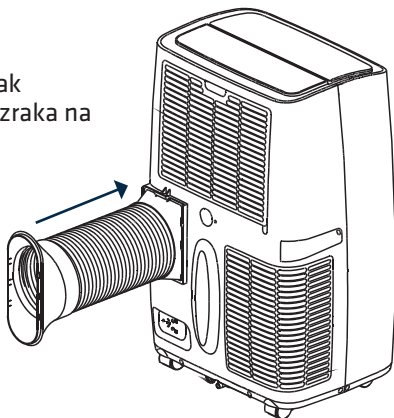

KAKO POVEZATI VAŠ UREĐAJ NA WIFI

PREUZMITE APLIKACIJU

Skenirajte QR kod s desne strane kako biste pokrenuli proceduru preuzimanja aplikacije ili pronađite aplikaciju „Termofol Smart” u APP Store ili Google Play, otvorite aplikaciju i registrirajte se unosom svog broja telefona ili e-mail adrese.



Android



Apple



REGISTRACIJA RAČUNA U APLIKACIJI

1 Otvorite aplikaciju Termofol Smart i odaberite „Registracija” na prvom ekranu.



2 Na sljedećem zaslonu odaberite državu instalacije i unesite svoju adresu e-pošte.

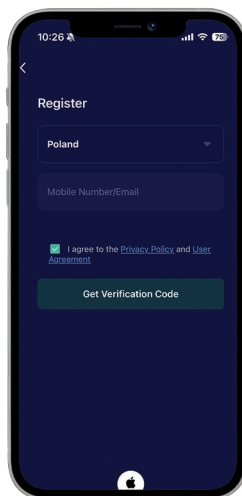

- 3** Provjerite svoju e-poštu za kontrolni kod i unesite ga na zaslonu za registraciju.

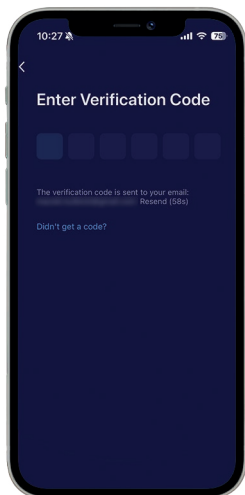

- 4** Postavite lozinku za svoj račun koja će se koristiti za buduće prijave. Dovršite postupak registracije.

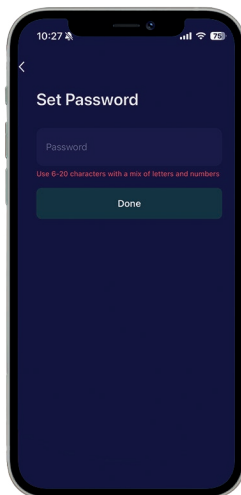

WIFI POVEZIVANJE

- 1** Uključite svoj uređaj i on će prijeći u stanje pripravnosti. (Ako se uređaj uključuje automatski, pritisnite tipku za napajanje da biste ga stavili u stanje pripravnosti.)
- 2** U stanju pripravnosti pritisnite i držite tipku za način rada 5 sekundi dok

se uređaj ne oglasi zvučnim signalom. Pričekajte dok WiFi indikator ne počne brzo treperiti, što znači da je uređaj ušao u način rada za postavljanje. Ako se WiFi indikator ne uključi, ponovite postupak. (Nakon uključivanja, uređaj će automatski ući u način rada za upravljanje.)



3 Kada WiFi indikator počne brzo treperiti, otvorite Termofol Smart APP i odaberite „Dodaj uređaj”.

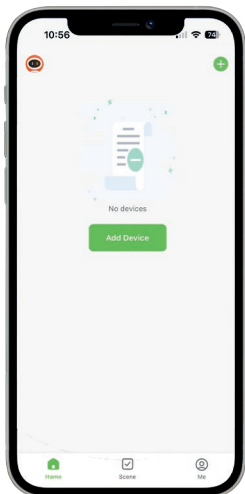

4 Odaberite „Veliki kućanski uređaji” --> „Prijenosni klima uređaj”. Slijedite upute za dovršetak WiFi uparivanja. Nakon uparivanja, WiFi indikator će svijetliti neprekidno. Ako uparivanje ne uspije, ponovite gornje korake.

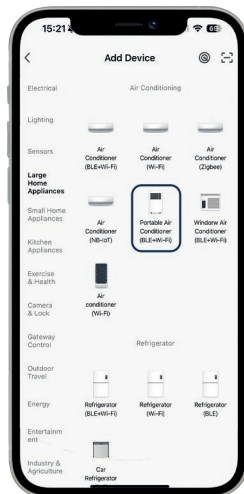

5 Uređaj Termofol Aspen uspješno je uparen s Termofol Smartom. Nakon klika na gumb Gotovo, pojavit će se kontrolni ekran.



6 Uređajem sada možete upravljati pomoću Termofol Smart aplikacije.

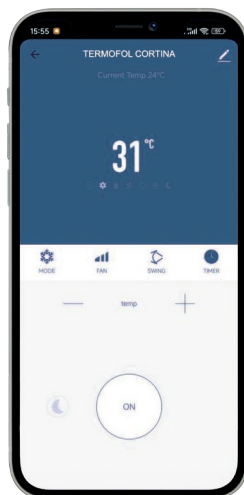

INFORMACIJE O UPOTREBI

JAMČITI

Proizvođač daje jamstvo od 2 godine od datuma kupnje. Jamstveni popravak smije obavljati samo ovlaštenu servis. Prilikom podnošenja zahtjeva za jamstvo, morate predložiti originalni dokaz o kupnji (uključujući datum kupnje).

Jamstvo ne pokriva:

- Normalno trošenje
- Nepravilnu uporabu, poput preopterećenja uređaja ili korištenja neodobrenih dodataka
- Oštećenja uzrokovana vanjskim utjecajima ili silom
- Oštećenja nastala zbog nepoštivanja uputa za uporabu (npr. nepravilno električno povezivanje ili pogrešna instalacija)
- Djelomično ili potpuno rastavljene uređaje

MJERE PREDOSTROŽNOSTI

- Držite uređaj najmanje 1 metar od televizora ili radija kako biste izbjegli elektromagnetske smetnje.
- Ne izlažite uređaj izravnoj sunčevoj svjetlosti kako biste spriječili promjenu boje površine.
- Ne naginjite uređaj više od 35° niti ga okrećite naopako tijekom transporta.
- Postavite uređaj na ravnu površinu s maksimalnim nagibom od 5°.
- Uređaj radi učinkovitije u određenim uvjetima prostorije (pogledajte Tehničke specifikacije).
- Ispraznite posudu za kondenzat prije skladištenja uređaja kako biste produžili njegov vijek trajanja.
- Nemojte koristiti kemijska otapala (npr. benzin, sredstva za čišćenje na bazi alkohola) za čišćenje površine jer to može uzrokovati oštećenja.
- Uvijek isključite napajanje prije uklanjanja ili ugradnje filtra za usis zraka.
- Ako trebate premjestiti uređaj, prvo ispraznite spremnik za vodu.
- Izvadite bateriju iz uređaja prije zbrinjavanja. Sigurno zbrinite bateriju.
- Isključite uređaj prije čišćenja, održavanja ili punjenja.

INSTALLATION INSTRUCTIONS

PL	Uszczelka okienna z rękawem
EN	Window seal with sleeve
DE	Fensterdichtung mit Ärmel
FR	Joint de fenêtre avec manche
IT	Guarnizione per finestra con manica
ES	Sello de ventana con manga
CS	Okenní těsnění s rukávem
SK	Okenné tesnenie s rukávom
HR	Prozorska brtva s rukavom

- Durable textile material with two zippers.
- Improves air conditioner efficiency and reduces energy consumption.
- Ensures a tight window seal and protects against insects.
- Easy installation with adhesive tape and strong velcro.
- Fits tilt and inward-opening windows.
- Effectively blocks hot air and allows easy placement of the exhaust hose.

Installation:

Follow the manufacturer's instructions. Apply tape on three window sides and fit the material precisely. Clean the surface before installation.

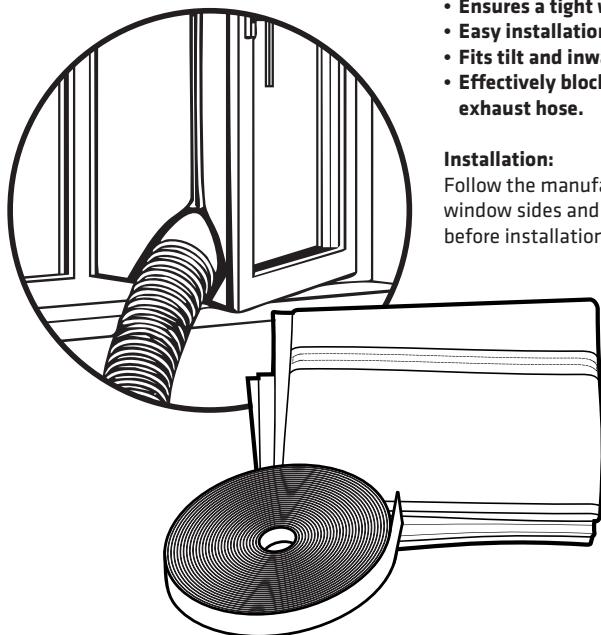

1

- PL:** Nakleja taśmę samoprzylepną na wewnętrzną stronę ościeżnicy.
EN: Stick the adhesive tape on the inner side of the window frame.
DE: Kleben Sie das Klebeband auf die Innenseite des Fensterrahmens.
FR: Collez la bande adhésive sur la face intérieure du cadre de la fenêtre.
IT: Incolla il nastro adesivo sul lato interno del telaio della finestra.
ES: Pega la cinta adhesiva en el lado interior del marco de la ventana.
CS: Přilepte lepicí pásku na vnitřní stranu okenního rámu.
SK: Nalepte samolepiacu pásku na vnútornú stranu okenného rámu.
HR: Zalijepite samoljepljivu traku na unutarnju stranu okvira prozora.

2

- PL:** Nakleja taśmę na zewnętrzną stronę ramy skrzydła okiennego.
EN: Stick the tape on the outer side of the window sash frame.
DE: Kleben Sie das Klebeband auf die Außenseite des Fensterflügelrahmens.
FR: Collez la bande adhésive sur la face extérieure du cadre de l'ouvrant.
IT: Incolla il nastro adesivo sul lato esterno del telaio dell'anta.
ES: Pega la cinta en el lado exterior del marco de la hoja de la ventana.
CS: Přilepte pásku na vnější stranu rámu okenního křídla.
SK: Nalepte pásku na vonkajšiu stranu rámu okenného křídla.
HR: Zalijepite traku na vanjsku stranu okvira krila prozora.

3

- PL:** Usuń nadmiar taśmy i połącz końce uzyskując uszczelnienie.
EN: Remove excess tape and join the ends to obtain a seal.
DE: Entfernen Sie überschüssiges Klebeband und verbinden Sie die Enden.
FR: Retirez l'excès de bande et joignez les extrémités.
IT: Rimuovi il nastro in eccesso e unisci le estremità per ottenere una tenuta.
ES: Retira el exceso de cinta y une los extremos para obtener un sellado.
CS: Odstraňte přebytečnou pásku a spojte konce, aby vzniklo těsnění.
SK: Odstráňte prebytočnú pásku a spojte konce, aby vzniklo tesnenie.
HR: Uklonite višak trake i spojte krajeve kako biste dobili brtvljenje.

4

- PL:** Przymocuj uszczelkę do taśmy, rozciągnij ją i wygładź.
EN: Attach the seal to the tape, stretch it, and smooth it out.
DE: Befestigen Sie die Dichtung am Klebeband, dehnen und glätten.
FR: Fixez le joint sur la bande, étirez et lissez.
IT: Fissa la guarnizione al nastro, allungala e liscia.
ES: Fija la junta a la cinta, estírala y alísala.
CS: Připevněte těsnění k pásce, napněte a vyhlad'te.
SK: Pripevnite tesnenie na pásku, napnite ho a vyhlad'te.
HR: Pričvrstite brtvu na traku, rastegnite je i izgladite.

5

- PL:** Rozepnij materiał, aby umieścić rurę wylotową.
EN: Unzip the material to insert the exhaust hose.
DE: Öffnen Sie den Stoff, um den Abluftschlauch einzuführen.
FR: Ouvrez le tissu pour insérer le tuyau d'évacuation.
IT: Apri il tessuto per inserire il tubo di scarico.
ES: Abre la tela para insertar la manguera de escape.
CS: Rozepněte látku, aby bylo možné vložit výfukovou hadici.
SK: Rozopnite látku, aby ste vložili výfukovú hadicu.
HR: Otvorite tkaninu kako biste umetnuli ispušnu cijev.

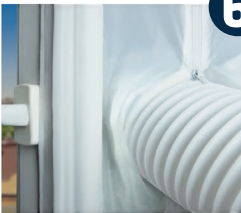
6

- PL:** Włóż rurę i zapnij zamek błyskawiczny po obu stronach.
EN: Insert the hose and zip up on both sides.
DE: Schlauch einführen und Reißverschluss schließen.
FR: Insérez le tuyau et fermez la fermeture éclair des deux côtés.
IT: Inserisci il tubo e chiudi la cerniera su entrambi i lati.
ES: Inserta la manguera y cierra la cremallera en ambos lados.
CS: Vložte hadici a zapněte zip na obou stranách.
SK: Vložte hadicu a zapnite zips na oboch stranách.
HR: Umetnite cijev i zakopčajte patentni zatvarač s obje strane.



DEKLARACJA ZGODNOŚCI UE
(DECLARATION OF CONFORMITY EU)

Nr 03/CE/2025

Model i typ:

KLIMATYZATOR PRZENOŚNY
TERMOFOL ASPEN

Model & type:

AIR CONDITIONER PORTABLE
TERMOFOL ASPEN

Nazwa i adres producenta:

Termo-fol Sp. z o.o.

Name & adres of the manufacturer:

ul. J. Marcika 4A, lok. II/5, 30-443 Kraków

DEKLARUJE / DECLARE

z pełną odpowiedzialnością, że produkt
with full responsibility that the product

Wymieniony powyżej przedmiot niniejszej deklaracji jest zgodny z odnośnymi wymaganiami unijnego prawodawstwa harmonizacyjnego:

The object of the declaration described above is in conformity with the relevant Union harmonisation legislation:

2014/53/EU Dyrektywa / directive EMC

2014/35/EU Dyrektywa niskonapięciowa / Low Voltage Directive LVD

2011/65/EU Dyrektywa / directive RoHS

Informacje dodatkowe:

Additional information:

Zasilanie / power supply: ~220-240V/50-60Hz,

Przeznaczenie / application:

chłodzenie, ogrzewanie, osuszanie, wentylacja
cooling, heating, dehumidification, ventilation

Kraków, 06.03.2025

(miejsce i data wystawienia) / (place and date of issue)

TERMOFOL

TERMO-FOL Sp. z o.o.
ul. Józefa Marcika 4A, lok. II/5
30-443 Kraków

Tel: 123768500 NIP: 6762485192
REGON: 360819770 KRS: 0000544694

.....
miejsce przechowywania dokumentacji technicznej na terenie UE
place of storage of technical documentation in the EU

PREZES ZARZĄDU

Wiesław Ficak

.....
dyrektor techniczny / technical director



WARRANTY CARD

PRODUCT INFORMATION

Device model

Serial number

Purchase date

Order/invoice number

CUSTOMER DATA

Name of
company

Forename
and surname

Address
(street, no.)

Postal
code

City

VAT ID

Phone

Date

Signature



www.termofol.com



biuro@termofol.pl



+48 (12) 376 86 00



Termo-Fol Sp. z o.o.
ul. Józefa Marcika 4A IIp/lok.5
30-443 Kraków
Poland

 **TERMOFOL**
A S P E N

termofol.pl | biuro@termofol.pl | +48 12 376 86 00